

บทที่ 2

เอกสารและงานวิจัยที่เกี่ยวข้อง

การศึกษาความคิดเห็นของผู้บริหารและครูผู้สอนในโรงเรียนขนาดเล็ก สังกัดสำนักงานเขตพื้นที่การศึกษากำแพงเพชร เขต 2 ต่อรูปแบบการบริหารจัดการการเรียนรู้ของโรงเรียนขนาดเล็ก ผู้ศึกษาได้ศึกษาเอกสาร และงานวิจัยที่เกี่ยวข้อง และนำเสนอตามลำดับ ดังนี้

1. เอกสารที่เกี่ยวข้อง

- 1.1 แนวคิด หลักการเกี่ยวกับการบริหารและการบริหารสถานศึกษา
- 1.2 แนวคิด หลักการ ทฤษฎีเกี่ยวกับการจัดการเรียนรู้
- 1.3 แนวคิดและหลักการบริหารโรงเรียนขนาดเล็ก
- 1.4 รูปแบบการบริหารจัดการโรงเรียนขนาดเล็ก
- 1.5 แนวทางการพัฒนาคุณภาพโรงเรียนขนาดเล็ก

2. งานวิจัยที่เกี่ยวข้อง

- 2.1 งานวิจัยในประเทศ
- 2.2 งานวิจัยในต่างประเทศ

แนวคิด หลักการเกี่ยวกับการบริหารและการบริหารสถานศึกษา

1. ความหมายของการบริหาร

การบริหารเป็นกิจกรรมต่างๆ ที่บุคคลหลายคนในองค์กรร่วมมือกันดำเนินการเพื่อพัฒนาองค์กรให้เป็นระเบียบแบบแผน และบรรลุจุดมุ่งหมายขององค์กรที่ตั้งไว้โดยมีนักวิชาการได้ให้ความหมายของการบริหารไว้ดังนี้

วิรัช วิรัชนิภาวรรณ (2551) การบริหาร หมายถึง การดำเนินงานหรือการปฏิบัติงานที่หน่วยงานของรัฐ และเจ้าหน้าที่ของรัฐนำมาใช้เพื่อนำไปสู่ วัตถุประสงค์หรือจุดมุ่งหมายปลายทางที่ได้กำหนดไว้อย่างมีประสิทธิภาพ คำว่า การบริหาร เป็นคำที่นิยมใช้ในการบริหารภาครัฐโดยหน่วยงานของรัฐ และเจ้าหน้าที่ของรัฐ การบริหารนำไปใช้กันอย่าง กว้างขวางอย่างน้อยใน 6 หน่วยงาน ซึ่งจัดแบ่งตามวัตถุประสงค์หลักของการจัดตั้งหน่วยงาน ได้แก่ การบริหารงานของหน่วยงานภาครัฐ หน่วยงานภาครัฐกิจ หน่วยงานที่ไม่สังกัดภาครัฐ หน่วยงานระหว่างประเทศ หน่วยงานที่เรียกว่าองค์กรตามรัฐธรรมนูญ และหน่วยงานภาคประชาชน

นิพนธ์ กิनावงศ์ (2543, หน้า 15-16) คำว่าการบริหาร (Administration) มีความหมายคล้ายคำว่า การจัดการ (Management) ในด้านความนิยมเราใช้คำว่า การบริหารในหน่วยงานของรัฐหรือเกี่ยวข้องกับการปกครอง และใช้คำว่า การจัดการในหน่วยงานที่เกี่ยวข้องกับการธุรกิจอุตสาหกรรม การบริหาร หรือการจัดการในหน่วยงาน หรือลักษณะองค์กรประเภทใด มักใช้คำขยายความให้ชัดเจน เช่น Public Administration Educational Administration Business Administration การบริหารให้เข้าใจชัดเจนเป็นเรื่องยาก เพราะนักวิชาการทางการศึกษา ได้นิยามแตกต่างกันไปตามทัศนะ และแนวทางที่จะศึกษาของแต่ละบุคคล ขึ้นอยู่กับขอบเขต หน้าที่ของผู้บริหารในตำแหน่งต่างๆ

สมยศ นาวิกาน (2544, หน้า 18) ได้กล่าวไว้ว่า การบริหาร คือ กระบวนการดำเนินการของการวางแผน การจัดองค์การ การสั่งการ และการควบคุมกำลังความพยายามของสมาชิกขององค์การ และใช้ทรัพยากรอื่นๆ เพื่อความสำเร็จในเป้าหมายขององค์การที่กำหนดไว้

วิโรจน์ สารรัตน์ (2545, หน้า 3) ได้กล่าวไว้ว่า การบริหาร คือ กระบวนการดำเนินการ เพื่อให้บรรลุจุดมุ่งหมายขององค์การโดยอาศัยหน้าที่ทางการบริหารที่สำคัญคือ การวางแผน การจัดองค์การ การนำและการควบคุม

ปรียาพร วงศ์อนุตรโรจน์ (2546, หน้า 42) ได้ให้ความหมายว่า การบริหารงาน หมายถึงการทำงานของคนบุคคลตั้งแต่ 2 คนขึ้นไป ที่จะทำงานให้บรรลุวัตถุประสงค์ที่วางไว้ โดยการใช้กระบวนการบริหารได้แก่ การวางแผน การอำนวยการ การประสานงาน การติดต่อกาน การประเมินผลการปฏิบัติงาน เป็นต้น

หวน พิณอุพันธ์ (2528, หน้า 2) ได้กล่าวไว้ว่า การบริหาร คือ การดำเนินงานของกลุ่มบุคคลเพื่อให้บรรลุเป้าหมาย

สมศักดิ์ คงเที่ยง (2542, หน้า 1) การบริหาร หมายถึง กิจกรรมต่างๆ ที่บุคคลตั้งแต่สองคนขึ้นไปร่วมมือกันดำเนินการ เพื่อให้บรรลุวัตถุประสงค์อย่างหนึ่งอย่างใดหรือหลายๆ อย่างที่บุคคลร่วมกันกำหนดโดยใช้กระบวนการอย่างมีระบบและให้ทรัพยากรตลอดจนเทคนิคต่างๆ อย่างเหมาะสม

สรุปได้ว่า การบริหาร หมายถึง กระบวนการที่ทำให้สามารถดำเนินกิจกรรมใดกิจกรรมหนึ่งภายในองค์กรเอกชน หน่วยงานของรัฐ รวมทั้งสถานศึกษาซึ่งมีภารกิจที่ต้องจัดกิจกรรมการเรียนรู้ให้แก่ผู้เรียน ให้สำเร็จ และบรรลุเป้าหมาย โดยอาศัยหน้าที่ทางการบริหาร ได้แก่ การวางแผน การอำนวยการ การประสานงาน การติดต่อกาน การสื่อสาร และการประเมินผลการปฏิบัติงาน เป็นต้น

2. ความหมายของการบริหารการศึกษาและการบริหารสถานศึกษา

2.1 การบริหารการศึกษา

การบริหารการศึกษาเป็นกิจกรรมต่างๆ ที่บุคคลากรภายในสถานศึกษาร่วมมือกันดำเนินการ เพื่อพัฒนาผู้เรียนซึ่งจะออกไปเป็นสมาชิกของสังคมในทุกๆ ด้าน นับตั้งแต่บุคลิกภาพความรู้ ความสามารถ พฤติกรรมและคุณธรรม เพื่อให้มีค่านิยมตรงกันกับความต้องการของสังคม โดยกระบวนการต่างๆ ที่อาศัยการควบคุมสิ่งแวดล้อมให้มีต่อผู้เรียน เพื่อให้ผู้เรียนได้พัฒนาตรงตามเป้าหมายของสังคมที่ตนดำรงชีวิตอยู่โดยมีนักวิชาการได้ให้ความหมายของการบริหารการศึกษาไว้ดังนี้

หวน พินธุพันธ์ (2528, หน้า 7) ให้ความหมายของคำว่า การบริหารการศึกษา หมายถึง การดำเนินงานของกลุ่มบุคคล เพื่อพัฒนาคนให้มีคุณภาพ ทั้งความรู้ ความคิด ความสามารถ และเป็นคนดี

ภาวิตา ธาธาศรีสุทธิ และวิบูลย์ ไตรณะบุตร (2542, หน้า 6) ให้ความหมายของคำว่า การบริหารการศึกษา หมายถึง กิจกรรมต่างๆ ที่บุคคลหลายคนร่วมกันดำเนินการเพื่อพัฒนาสมาชิกของสังคมในทุกๆ ด้านนับแต่บุคลิกภาพ ความรู้ ความสามารถ เจตคติ พฤติกรรม คุณธรรม เพื่อให้มีค่านิยมตรงกันกับความต้องการของสังคม โดยกระบวนการต่างๆ ที่อาศัยควบคุมสิ่งแวดล้อมให้มีผลต่อบุคคลและอาศัยทรัพยากร ตลอดจนเทคนิคต่างๆ อย่างเหมาะสม เพื่อให้บุคคลพัฒนาไปถูกต้องตามเป้าหมาย และสังคมที่ตนดำเนินชีวิตอยู่

ชัยรัตน์ ผิวชัยภูมิและคณะ(2550, หน้า 11) ให้ความหมายของคำว่า การบริหารการศึกษา หมายถึง กิจกรรมต่างๆ ที่บุคคลหลายคนร่วมมือกันดำเนินการ เพื่อพัฒนาเด็ก เยาวชน ประชาชน หรือสมาชิกของสังคมในทุกๆ ด้าน เช่น ความสามารถ ทักษะ ทักษะ พฤติกรรม ค่านิยมหรือคุณธรรม ทั้งในด้านสังคม การเมือง และเศรษฐกิจ เพื่อให้บุคคลดังกล่าวเป็นสมาชิกที่ดี และมีประสิทธิภาพของสังคม โดยกระบวนการต่างๆ ทั้งที่เป็นระเบียบแบบแผน และไม่เป็นระเบียบแบบแผน

สรุปได้ว่า การบริหารการศึกษา คือ กระบวนการจัดกิจกรรมต่างๆ ทั้งที่เป็นระเบียบแบบแผน มีรูปแบบหลักการ วิธีการตลอดจนเทคนิคต่างๆ ในการดำเนินงานชัดเจน และที่ไม่มีระเบียบแบบแผนชัดเจน ซึ่งบุคคลที่มีส่วนเกี่ยวข้องในการจัดการเรียนรู้แก่ผู้เรียน ร่วมกันดำเนินการพัฒนาผู้เรียนให้มีความรู้ความสามารถมีการเปลี่ยนแปลงพฤติกรรมไปในทางที่ดีเป็นที่ยอมรับของสังคม และสามารถดำรงชีวิตอยู่อย่างปกติสุข

2.2 การบริการสถานศึกษา

สถานศึกษาเป็นองค์ประกอบอีกอย่างหนึ่ง ที่มีความสำคัญต่อการพัฒนาประชาชน ให้ผู้มีความรู้ ความสามารถในด้านต่างๆ นับได้ว่าเป็นแหล่งเรียนรู้สำหรับประชาชน ผู้บริหารสถานศึกษาจะต้องมีความสามารถอย่างเพียงพอต่อการบริหารสถานศึกษาให้เป็นแหล่งเรียนรู้ที่มีประสิทธิภาพสำหรับประชาชนด้วย การบริหารสถานศึกษาเป็นกิจกรรมที่ผู้บริหารสถานศึกษาระดับต่างๆ ปฏิบัติตามนโยบายของแต่ละสถานศึกษาเพื่อให้บรรลุเป้าหมาย และวัตถุประสงค์ทางการศึกษาที่ได้กำหนดไว้ได้มีนักวิชาการให้ความหมายของการบริหารสถานศึกษาไว้ดังนี้

ปรียาพร วงศ์อนุตรโรจน์ (2546, หน้า 8) กล่าวว่าไว้ว่าการบริหารสถานศึกษาเป็นภารกิจหลักของผู้บริหารที่จะต้องกำหนดแบบแผน วิธีการ และขั้นตอนต่างๆ ในการปฏิบัติงานอย่างมีระบบ เพราะถ้าระบบการบริหารงานไม่ดีจะกระทบกระเทือนต่อส่วนอื่นๆ ของหน่วยงาน

ชัยรัตน์ ผิวชัยภูมิและคณะ (2550, หน้า 11) ให้ความหมายของคำว่า การบริหารสถานศึกษา หมายถึง ภารกิจหรือกิจกรรมต่างๆ ที่เกี่ยวกับการเรียนการสอนที่ผู้บริหารสถานศึกษาจะต้องดำเนินการตามขั้นตอน และวิธีการที่กำหนดไว้อย่างมีระบบ เพื่อให้บรรลุตามวัตถุประสงค์ที่วางไว้

สรุปได้ว่า การบริหารสถานศึกษา หมายถึง ภารกิจหลักหรือกิจกรรมที่เกี่ยวกับการเรียนการสอน ที่ผู้บริหารสถานศึกษาจะต้องดำเนินการตามนโยบายของกระทรวงศึกษาธิการสำนักงานเขตพื้นที่การศึกษา และของสถานศึกษาตามที่ได้กำหนดแบบแผน วิธีการ และขั้นตอนต่างๆ ในการปฏิบัติงานไว้อย่างเป็นระบบ เพื่อให้บรรลุตามวัตถุประสงค์ที่วางไว้ตามขอบข่าย และภารกิจในการบริหารจัดการเรียนรู้และจัดการสถานศึกษา

แนวคิด หลักการ ทฤษฎีเกี่ยวกับการจัดการเรียนรู้

การเรียนรู้ หมายถึง การเปลี่ยนแปลงพฤติกรรม ซึ่งเป็นผลเนื่องมาจากประสบการณ์ที่คนเรามีปฏิสัมพันธ์กับสิ่งแวดล้อม หรือ จากการฝึกหัดรวมทั้งการเปลี่ยนปริมาณความรู้ของผู้เรียน งานที่สำคัญของครูก็คือช่วยนักเรียนแต่ละคนให้เกิดการเรียนรู้ หรือมีความรู้ และทักษะตามที่หลักสูตรได้วางไว้ ครูมีหน้าที่จัดประสบการณ์ในห้องเรียน เพื่อจะช่วยให้นักเรียนเปลี่ยนแปลงพฤติกรรมตามวัตถุประสงค์ของแต่ละบทเรียน นักจิตวิทยาได้พยายามทำการวิจัยเกี่ยวกับการเรียนรู้ของทั้งสัตว์และมนุษย์ และได้ค้นพบหลักการที่ใช้ประยุกต์ เพื่อ การเรียนรู้ในโรงเรียนได้

การเรียนรู้ ตามความหมายทางจิตวิทยา หมายถึง การเปลี่ยนแปลงพฤติกรรมของบุคคลก่อนข้างถาวร อันเป็นผลมาจากการฝึกฝนหรือการมีประสบการณ์จากความหมายดังกล่าว พฤติกรรมของบุคคลที่เกิดจากการเรียนรู้จะต้องมีลักษณะสำคัญดังนี้

1. พฤติกรรมที่เปลี่ยนไปจะต้องเปลี่ยนไปอย่างค่อนข้างถาวร จึงจะถือว่าเป็นการเรียนรู้ขึ้นหากเป็นการเปลี่ยนแปลงชั่วคราวก็ยังไม่ถือว่าเป็นการเรียนรู้ เช่น นักศึกษาพยายามเรียนรู้การออกเสียงภาษาต่างประเทศบางคำหากนักศึกษาออกเสียงได้ถูกต้องเพียงครั้งหนึ่ง แต่ไม่สามารถออกเสียงซ้ำให้ถูกต้องได้อีก ก็ไม่นับว่านักศึกษาเกิดการเรียนรู้การออกเสียงภาษาต่างประเทศ ดังนั้นจะถือว่านักศึกษาเกิดการเรียนรู้ก็ต่อเมื่อออกเสียงคำ ดังกล่าวได้ถูกต้องหลายครั้ง ซึ่งก็คือเกิดการเปลี่ยนแปลงพฤติกรรมที่ค่อนข้างถาวรนั่นเอง อย่างไรก็ตามก็ดียังมีพฤติกรรมที่เปลี่ยนแปลงไปจากเดิมแต่เปลี่ยนแปลงชั่วคราวอัน เนื่องมาจากการที่ร่างกายได้รับสารเคมี ยาบางชนิดหรือเกิดจากความเหนื่อยล้าเจ็บป่วยลักษณะดังกล่าวไม่ถือว่าเป็นพฤติกรรม ที่เปลี่ยนไปนั้นเกิดจากการเรียนรู้

2. พฤติกรรมที่เปลี่ยนแปลงไปจะต้องเกิดจากการฝึกฝน หรือเคยมีประสบการณ์นั้นๆ มาก่อน เช่น ความสามารถในการใช้คอมพิวเตอร์ ต้องได้รับการฝึกฝน และถ้าสามารถใช้เป็นแสดงว่าเกิดการเรียนรู้ หรือความสามารถ ในการขับรถ ซึ่งไม่มีใครขับรถเป็นมาแต่กำเนิดต้องได้รับการฝึกฝน หรือมีประสบการณ์ จึงจะขับรถเป็น ใน ประเด็นนี้มีพฤติกรรมบางอย่างที่เกิดขึ้น โดยที่เราไม่ต้องฝึกฝนหรือมีประสบการณ์ ได้แก่ พฤติกรรมที่เกิดขึ้น จากกระบวนการเจริญเติบโต หรือการมีวุฒิภาวะ และพฤติกรรมที่เกิดจากแนวโน้มการตอบสนองของเฝ้าพันธุยกรตัวอย่างแต่ละด้านดังนี้

2.1 ด้านกระบวนการเจริญเติบโต หรือการมีวุฒิภาวะ ได้แก่ การที่เด็ก 2 ขวบสามารถเดินได้เอง ขณะที่เด็ก 6 เดือน ไม่สามารถเดินได้ฉะนั้นการเดินจึงไม่จัดเป็นการเรียนรู้แต่เกิดเพราะมีวุฒิภาวะเป็นต้น

2.2 ด้านแนวโน้มการตอบสนองของเฝ้าพันธุ โบเวอร์และฮิลการ์ด ใช้ในความหมาย ที่หมายถึง ปฏิกริยาสะท้อน (Reflex) เช่น กระพริบตาเมื่อฝุ่นเข้าตา ชักมือหนีเมื่อโดนของร้อน พฤติกรรมเหล่านี้ไม่ได้เกิดจากการเรียนรู้แต่เป็นพฤติกรรมที่เกิดขึ้นเองตามธรรมชาติของเฝ้าพันธุมนุษย์ (โบเวอร์ และฮิลการ์ด, 1987, อ้างอิงใน ธีระพร อุวรรณโน, 2532, หน้า 285)

กระบวนการจัดการเรียนรู้ ตามพระราชบัญญัติการศึกษาแห่งชาติ พุทธศักราช 2545 มาตรา 24 (วิชัย ต้นศรี, 2542, หน้า 69 – 70) ได้ระบุไว้ว่า กระบวนการจัดการเรียนรู้ให้หน่วยงานที่เกี่ยวข้องดำเนินการจัดการดังนี้

1. จัดเนื้อหาสาระและกิจกรรมให้สอดคล้องกับความสนใจและความถนัดของผู้เรียน โดยคำนึงถึงความแตกต่างระหว่างบุคคลฝึกทักษะ กระบวนการคิด การจัดการ การเผชิญสถานการณ์ และการประยุกต์ความรู้มาใช้เพื่อป้องกันและแก้ปัญหา

2. จัดกิจกรรมให้ผู้เรียนได้เรียนรู้จากประสบการณ์จริงฝึกปฏิบัติให้ ทำได้ คิดเป็น ทำเป็น รักการอ่านและเกิดใฝ่รู้อย่างต่อเนื่อง

3. จัดการเรียนการสอนโดยผสมผสานสาระความรู้ด้านต่างๆ อย่างสมดุล ปลูกฝังคุณธรรมค่านิยมที่ดีงาม และคุณลักษณะอันพึงประสงค์ไว้ในทุกวิชา

4. ส่งเสริมสนับสนุนให้ผู้สอนจัดบรรยากาศ สภาพแวดล้อม สื่อการเรียนและอำนวยความสะดวกให้ผู้เรียนเกิดการเรียนรู้ มีความรอบรู้ สามารถใช้การวิจัยเป็นส่วนหนึ่งของกระบวนการเรียนรู้ ทั้งผู้เรียนและผู้สอนอาจเรียนรู้ไปพร้อมกันจากสื่อการเรียนการสอน แหล่งวิทยาการประเภทต่าง

5. การจัดการเรียนรู้เกิดได้ทุกที่ทุกเวลาทุกสถานที่ มีความประสานร่วมมือกับผู้ปกครอง บุคคลในชุมชนเพื่อร่วมกันพัฒนาผู้เรียนตามศักยภาพ

ทฤษฎีของการเรียนรู้ มีหลายทฤษฎีแต่จะขอนำมากล่าวเพียง 3 ทฤษฎี คือ

1. ทฤษฎีการเรียนรู้พฤติกรรมนิยม

1.1 พฤติกรรมเรสปอนเดนต์ (Respondent Behavior) หมายถึง พฤติกรรมที่เกิดขึ้นโดยสิ่งเร้า เมื่อมีสิ่งเร้าพฤติกรรมตอบสนองก็จะเกิดขึ้น ซึ่งสามารถจะสังเกตได้ ทฤษฎีที่อธิบายกระบวนการเรียนรู้ประเภทนี้ คือ ทฤษฎีการเรียนรู้การวางเงื่อนไขแบบคลาสสิก (Classical Conditioning Theory)

1.2 พฤติกรรมโอเปอแรนต์ (Operant Behavior) เป็นพฤติกรรมที่บุคคลหรือสัตว์แสดงพฤติกรรมตอบสนองออกมา โดยปราศจากสิ่งเร้าที่แน่นอน และพฤติกรรมนี้มีผลต่อสิ่งแวดล้อม ส่วนทฤษฎีการเรียนรู้ที่ใช้อธิบาย Operant Behavior เรียกว่า ทฤษฎีการเรียนรู้การวางเงื่อนไขแบบการกระทำ (Operant Conditioning Theory) ซึ่งทฤษฎีนี้ เน้นว่าต้องการให้ Operant Behavior คงอยู่ตลอดไป พื้นฐานความคิด (Assumption) ของทฤษฎีพฤติกรรมนิยมคือ

1.2.1 พฤติกรรมทุกอย่างเกิดขึ้นโดยการเรียนรู้และสามารถจะสังเกตได้

1.2.2 พฤติกรรมแต่ละชนิดเป็นผลรวมของการเรียนที่เป็นอิสระหลายอย่าง

1.2.3 แรงเสริม (Reinforcement) ช่วยทำให้พฤติกรรมเกิดขึ้นได้

2. ทฤษฎีการเรียนรู้พุทธิปัญญานิยม

ทฤษฎี Constructivism มีหลักการที่สำคัญว่า ในการเรียนรู้ผู้เรียนจะต้องเป็นผู้กระทำ (active) และสร้างความรู้ ความเชื่อพื้นฐานของ Constructivism มีรากฐานมาจาก 2 แหล่ง คือจากทฤษฎีพัฒนาการของ พือาเจต์ และวิกอทสกี ทฤษฎี Constructivism จึงแบ่งออกเป็น 2 ทฤษฎี คือ

2.1 Cognitive Constructivism หมายถึง ทฤษฎีการเรียนรู้ พุทธิปัญญานิยม ที่มีรากฐานมาจากทฤษฎีพัฒนาการของ พือาเจต์ ทฤษฎีนี้ถือว่า ผู้เรียนเป็นผู้กระทำ (active) และเป็นผู้สร้างความรู้ขึ้นในใจเอง ปฏิสัมพันธ์ทางสังคมมีบทบาทในการก่อให้เกิด ความไม่สมดุลทางพุทธิปัญญาขึ้น เป็นเหตุให้ผู้เรียนปรับความเข้าใจเดิมที่มีอยู่ให้เข้ากับข้อมูลข่าวสารให้ จนกระทั่งเกิดความสมดุลทางพุทธิปัญญา หรือเกิดความรู้ใหม่ขึ้น

2.2 Social Constructivism เป็นทฤษฎีที่มีพื้นฐานมาจาก ทฤษฎีพัฒนาการของ วิกอทสกี ซึ่งถือว่าผู้เรียนสร้างความรู้ด้วยการมีปฏิสัมพันธ์ทางสังคมกับผู้อื่น (ผู้ใหญ่หรือเพื่อน) ในขณะที่ผู้เรียนมีส่วนร่วมในกิจกรรมหรืองาน ในสภาวะสังคม (Social Context) ซึ่งเป็นตัวแปรที่สำคัญและขาดไม่ได้ ปฏิสัมพันธ์ทางสังคมทำให้ผู้เรียนสร้างความรู้ด้วยการเปลี่ยนแปลงความเข้าใจเดิมให้ถูกต้องหรือซับซ้อนกว้างขวางขึ้น

2.3 คุณลักษณะร่วมของทฤษฎี Constructivism

2.3.1 ผู้เรียนสร้างความเข้าใจในสิ่งที่เรียนรู้ด้วยตนเอง

2.3.2 การเรียนรู้สิ่งใหม่ขึ้นกับความรู้เดิมและความเข้าใจที่มีอยู่ในปัจจุบัน

2.3.3 การมีปฏิสัมพันธ์ทางสังคมมีความสำคัญต่อการเรียนรู้

2.3.4 การจัดสิ่งแวดล้อม กิจกรรมที่คล้ายคลึงกับชีวิตจริง ทำให้ผู้เรียนเกิดการเรียนรู้ที่มีความหมาย

ทฤษฎีการเรียนรู้ตามแนวความรู้ความเข้าใจนี้ จำแนกย่อยออกเป็นหลายทฤษฎีเช่นกัน แต่ทฤษฎีซึ่งเป็นที่ยอมรับกันมากในระหว่างนักจิตวิทยาการเรียนรู้และนำมาประยุกต์ใช้กันมากกับสถานการณ์การเรียนการสอน ได้แก่ ทฤษฎีการเรียนรู้โดยการค้นพบ ของ บรูเนอร์ และทฤษฎีการเรียนรู้ที่มีความหมายของออสซูเบล

3. ทฤษฎีการเรียนรู้ทางสังคมเชิงพุทธิปัญญา(Social Cognitive Learning Theory)

เป็นทฤษฎีของศาสตราจารย์ บันดูรา แห่งมหาวิทยาลัยสแตนฟอร์ด (Stanford)

ประเทศสหรัฐอเมริกา บันดูรามีความเชื่อว่าการเรียนรู้ของมนุษย์ส่วนมากเป็นการเรียนรู้โดยการสังเกตหรือการเลียนแบบ และเนื่องจากมนุษย์มีปฏิสัมพันธ์ (interact) กับสิ่งแวดล้อมที่อยู่รอบๆ ตัวอยู่เสมอ บันดูราอธิบายว่าการเรียนรู้เกิดจากปฏิสัมพันธ์ระหว่างผู้เรียนและสิ่งแวดล้อมในสังคมซึ่งทั้งผู้เรียน และสิ่งแวดล้อมมีอิทธิพลต่อกันและกัน

3.1 ความคิดพื้นฐานของทฤษฎีการเรียนรู้ทางสังคมเชิงพุทธิปัญญา

3.1.1 บันดูราได้ให้ความสำคัญของการปฏิสัมพันธ์ของอินทรีย์และสิ่งแวดล้อม และถือว่าการเรียนรู้ก็เป็นผลของปฏิสัมพันธ์ระหว่างผู้เรียนและสิ่งแวดล้อมโดยผู้เรียนและสิ่งแวดล้อมมีอิทธิพลต่อกันและกัน บันดูราได้ถือไว้ว่าทั้งบุคคลที่ต้องการจะเรียนรู้และสิ่งแวดล้อมเป็นสาเหตุของพฤติกรรม

3.1.2 บันดูราได้ให้ความแตกต่างของการเรียนรู้ (Learning) และการกระทำ (Performance) ว่าเป็นความแตกต่างที่สำคัญมาก เพราะคนอาจจะเรียนรู้อะไรหลายอย่างแต่ไม่กระทำ เป็นต้นว่า นิสิตและนักศึกษาทุกคนที่กำลังอ่านตำรานี้ คงจะทราบว่า การโกงในการสอบนั้นมีพฤติกรรมอย่างไร แต่นิสิตนักศึกษาเพียงน้อยคนที่จะทำการโกงจริงๆ บันดูราได้สรุปว่าพฤติกรรมของมนุษย์อาจจะแบ่งออกได้เป็น 3 ประเภท คือ

- 1) พฤติกรรมสนองตอบที่เกิดจากการเรียนรู้ ซึ่งแสดงออกหรือกระทำสม่ำเสมอ
- 2) พฤติกรรมที่เรียนรู้แต่ไม่เคยแสดงออกหรือกระทำ
- 3) พฤติกรรมที่ไม่เคยแสดงออกทางการกระทำเพราะไม่เคยเรียนรู้จริงๆ

3.1.3 บันดูราไม่เชื่อว่าพฤติกรรมที่เกิดขึ้นจะคงตัวอยู่เสมอ ทั้งนี้เป็นเพราะสิ่งแวดล้อมเปลี่ยนแปลงอยู่เสมอ และทั้งสิ่งแวดล้อมและพฤติกรรมมีอิทธิพลซึ่งกันและกัน ตัวอย่างเช่น เด็กที่มีพฤติกรรมก้าวร้าวก็คาดหวังว่าผู้อื่นจะแสดงพฤติกรรมก้าวร้าวต่อตนด้วยความคาดหวังนี้ก็ส่งเสริมให้เด็กแสดงพฤติกรรมก้าวร้าว และผลพวงก็คือว่าเด็กอื่น (แม้ว่าจะไม่ก้าวร้าว) ก็แสดงพฤติกรรมตอบสนองแบบก้าวร้าวด้วย และเป็นเหตุให้เด็กที่มีพฤติกรรมก้าวร้าวยิ่งแสดงพฤติกรรมก้าวร้าวมากยิ่งขึ้น ซึ่งเป็นการย้ำความคาดหวังของตน บันดูราสรุปว่า "เด็กที่มีพฤติกรรมก้าวร้าว จะสร้างบรรยากาศก้าวร้าวรอบๆ ตัว จึงทำให้เด็กอื่นที่มีพฤติกรรมอ่อนโยนไม่ก้าวร้าวแสดงพฤติกรรมตอบสนองก้าวร้าว เพราะเป็นการแสดงพฤติกรรมต่อสิ่งแวดล้อมที่ก้าวร้าว"

สรุปได้ว่า การเรียนรู้ หมายถึง การเปลี่ยนพฤติกรรมซึ่งเป็นผลเนื่องมาจากประสบการณ์ที่คนเรามีปฏิสัมพันธ์กับสิ่งแวดล้อม การได้ลงมือปฏิบัติ และการสังเกตหรือเรียนแบบ ครูมีหน้าที่จัดประสบการณ์ในห้องเรียนเพื่อจะช่วยให้นักเรียนเปลี่ยนพฤติกรรมตามวัตถุประสงค์ของแต่ละบทเรียน ผู้บริหารมีหน้าที่ส่งเสริมสนับสนุนให้ผู้สอนจัดบรรยากาศสภาพแวดล้อม สื่อการเรียนและอำนวยความสะดวกให้ผู้เรียนเกิดการเรียนรู้ มีความรอบรู้ โดยประสานร่วมมือกับผู้ปกครอง บุคคลในชุมชนเพื่อร่วมกันพัฒนาผู้เรียนตามศักยภาพ

แนวคิด และหลักการบริหารโรงเรียนขนาดเล็ก

ตามที่รัฐมนตรีว่าการกระทรวงศึกษาธิการมีนโยบายสร้างความเข้มแข็ง และยกระดับคุณภาพการศึกษาโรงเรียนขนาดเล็กให้สูงขึ้นในด้านการบริหารจัดการ การจัดการเรียนการสอน และด้านคุณภาพนักเรียน สำนักงานคณะกรรมการการศึกษาขั้นพื้นฐานได้กำหนดแนวทางการดำเนินงานเพื่อพัฒนาประสิทธิภาพโรงเรียนขนาดเล็กไว้ คือการบริหารจัดการ ส่งเสริมและสนับสนุนการจัดการศึกษาของโรงเรียนขนาดเล็ก การรวมโรงเรียนขนาดเล็ก การยุบ หรือการเลิกล้มโรงเรียนขนาดเล็ก ทั้งนี้การดำเนินการดังกล่าวได้คำนึงถึงผลกระทบต่อประสิทธิภาพความคุ้มค่า และการบริหารจัดการอย่างมีส่วนร่วมของบุคคล ครอบครัว ชุมชน องค์กรเอกชน องค์กรปกครองส่วนท้องถิ่น องค์กรวิชาชีพ สถาบันศาสนา สถานประกอบการและสถาบันสังคมอื่น

การบริหารจัดการเพื่อนำไปสู่การพัฒนาประสิทธิภาพ และรูปแบบการดำเนินงานจะมุ่งไปที่การจัดกระบวนการเรียนรู้ที่ยึดผู้เรียนเป็นสำคัญ มุ่งประโยชน์สูงสุดแก่ผู้เรียน ผู้เรียนได้รับบริการพัฒนาตามศักยภาพ เกิดทักษะในการแสวงหาความรู้จากแหล่งเรียนรู้หลากหลาย สามารถนำวิธีการเรียนไปใช้ในชีวิตจริงได้ พัฒนาผู้เรียนให้เกิดกระบวนการเรียนรู้อย่างต่อเนื่องตลอดด้วยเรียน

การออกแบบในการบริหารจัดการโรงเรียนขนาดเล็กจึงจำเป็นต้องจัดรูปแบบอย่างเหมาะสมให้สอดคล้องกับความต้องการของชุมชน ท้องถิ่น ซึ่งมีความผูกพันกับโรงเรียนอย่างแนบแน่นมาตั้งแต่อดีตจนถึงปัจจุบัน (สำนักงานคณะกรรมการการศึกษาขั้นพื้นฐาน, 2550, อ้างอิงใน ชัยรัตน์ ฌิวชัยภูมิ และคณะ, 2551, หน้า 10)

1. การบริหารจัดการโรงเรียนขนาดเล็ก

การผลการประเมินภายนอกของ สำนักประเมินมาตรฐานการศึกษา (สมศ.) ในรอบแรก ผลการประเมินจะพบว่าโรงเรียนขนาดเล็กในชนบทเกือบครึ่งหนึ่งที่ยังไม่ได้มาตรฐาน

เท่าที่ควร ซึ่งคงจะไปโทษผู้บริหารหรือครูในโรงเรียนขนาดเล็กไม่ได้ เพราะโรงเรียนขนาดเล็ก ปัญหาหลักของโรงเรียนขนาดเล็ก คือ การขาดงบประมาณที่คำนวณตามรายหัวของเด็ก และการขาดบุคลากร ส่งผลให้การดำเนินงานด้านวิชาการที่ถือเป็นหัวใจหลักของโรงเรียนเกิดปัญหาตามมา ซึ่งทางออกทางหนึ่งที่น่าจะนอกเหนือจากการยุบรวมโรงเรียนขนาดเล็ก คือ การถ่ายโอนการจัดการศึกษาให้ท้องถิ่นดำเนินการ เพื่อให้องค์กรปกครองส่วนท้องถิ่นได้สนับสนุนงบประมาณอย่างเต็มที่สำหรับจัดการศึกษาให้ลูกหลานในท้องถิ่น และเป็นแนวทางการจัดการศึกษาในโรงเรียนขนาดใหญ่ที่จะมีการถ่ายโอนไปภายหลังก่อน ทั้งนี้เพราะการถ่ายโอนการศึกษานั้น ควรเริ่มจากการจัดตั้งศูนย์เด็กเล็กและการจัดการศึกษาในโรงเรียนขนาดเล็กก่อน หลังมีความพร้อมจึงจัดการศึกษาในโรงเรียนขนาดใหญ่ขึ้น เป็นการสร้างความเชื่อมั่นให้แก่ทุกฝ่าย ทั้งครู ผู้ปกครอง ชุมชน ปัญหาในการบริหารโรงเรียนขนาดเล็ก มีงานวิจัยที่น่าสนใจของ ชาลินี กำลังงาม นักศึกษาหลักสูตรครุศาสตรมหาบัณฑิตจากมหาวิทยาลัยราชภัฏบ้านสมเด็จเจ้าพระยา ได้ศึกษาเกี่ยวกับปัญหาและแนวทางการพัฒนาการปฏิบัติงานการเงินในโรงเรียนขนาดเล็ก สังกัดสำนักงานเขตพื้นที่การศึกษานครปฐม เขต 2 ปัญหาการปฏิบัติงานการเงินในโรงเรียนขนาดเล็ก มีปัญหาการปฏิบัติงานการเงินในโรงเรียนอยู่ในระดับปานกลาง โดยด้านที่เป็นปัญหามากที่สุด คือ การเก็บรักษาเงิน โดยสาเหตุมาจากการขาดบุคลากรที่มีความรู้ด้านการเงินโดยเฉพาะ เนื่องจากเจ้าหน้าที่การเงินโรงเรียนส่วนใหญ่เป็นครูผู้สอน ที่มีงานหลักคือ การสอน แนวทางการพัฒนาการปฏิบัติงานการเงินในโรงเรียนขนาดเล็ก คือ ฝ่ายการเงินเขตพื้นที่ ควรแจกเอกสารหรือคู่มือให้ครบถ้วน เข้าใจง่ายและชัดเจนเป็นปัจจุบัน และโรงเรียนควรใช้เอกสารเป็นแหล่งศึกษารายละเอียด รวมถึงควรจัดการประชุมชี้แจงหรืออบรมให้ความรู้ความเข้าใจในการปฏิบัติงาน เพื่อให้โรงเรียนสามารถปฏิบัติได้ตามระเบียบอย่างสมบูรณ์ และควรมีบุคลากรการเงินเฉพาะทาง รวมถึงการนำเทคโนโลยีมาใช้ในการงานการเงิน แนวทางที่กล่าวมานี้โรงเรียนขนาดเล็กทุกแห่ง สามารถนำไปเป็นแนวทางการพัฒนาการปฏิบัติงานการเงินในโรงเรียนโดยปรับปรุงให้เหมาะสมกับสภาพโรงเรียน และเขตพื้นที่การศึกษาแต่ละแห่งสามารถนำไปใช้เป็นแนวทางการพัฒนาการปฏิบัติงานการเงินในโรงเรียนขนาดเล็กได้ โดยปรับปรุงให้เหมาะกับท้องถิ่นและบริบทต่างๆ

นอกจากงานบริหารงบประมาณแล้ว ด้านการบริหารงานวิชาการในโรงเรียนขนาดเล็ก โรงเรียนต้องอาศัยความร่วมมือจากบุคลากรในท้องถิ่น เช่น ครูพระสอนศีลธรรม วิทยากรพ่อแม่มาสอนความรู้ในวิชาการงานและอาชีพ การเชิญวิทยากรท้องถิ่นหรือภูมิปัญญาท้องถิ่นมาให้ความรู้เกี่ยวกับเรื่องต่างๆ เช่น การซ่อมจักรยานยนต์ การตัดผม ฯลฯ เพื่อลดภาระของครู

นอกจากนี้โรงเรียนต้องประสานความร่วมมือกับองค์กรในชุมชน เช่น องค์กรบริหารส่วนตำบล เพื่อขอรับการสนับสนุนงบประมาณ พัสดุครุภัณฑ์ และการจ้างครู เพื่อให้การจัดการศึกษาดำเนินไปข้างหน้าได้อย่างมีประสิทธิภาพ

ด้านบุคลากร ครูส่วนใหญ่มักเป็นครูที่บรรจุใหม่ เมื่อบรรจุได้สักพักจึงทำเรื่องย้ายไปในที่เจริญกว่า ส่งผลให้ขาดความต่อเนื่องในการจัดการเรียนการสอน ผู้บริหารจึงต้องแก้ปัญหาอยู่ตลอดเวลา ประการสำคัญเมื่อการบริหารงานโรงเรียนเริ่มเข้าที่จะเป็นช่วงเดียวกับที่ผู้บริหารได้ย้ายไปโรงเรียนอื่น ดังนั้นการสร้างขวัญและกำลังใจให้ผู้บริหารและครูในโรงเรียนขนาดเล็ก จึงเป็นส่วนสำคัญ ที่ควรได้รับการพิจารณาเป็นพิเศษ เพื่อดึงครูให้อยู่ในโรงเรียนขนาดเล็ก มีความภาคภูมิใจในโรงเรียน ที่กล่าวเช่นนี้เพราะปัจจุบันโรงเรียนขนาดเล็กจะเสียเปรียบโรงเรียนขนาดใหญ่แทบทุกด้านทั้งเม็ดเงินที่ใช้ในการพิจารณาความดีความชอบ ครูที่มีเงินเดือนมากย่อมมีเม็ดเงินมากกว่าครูบรรจุใหม่

การพัฒนาโรงเรียนขนาดเล็กอีกทางหนึ่ง คือ การส่งศึกษานิเทศก์ไปให้ความรู้ เป็นที่เลี้ยงครู แนะนำ แก้ปัญหาด้านการจัดการเรียนการสอนให้แก่โรงเรียน การแก้ปัญหาค่าเงินงานในโรงเรียนขนาดเล็ก จึงเป็นปัญหาสำคัญที่ส่งผลถึงคุณภาพผู้เรียน หากโรงเรียนขนาดเล็กมีระบบการบริหารงานที่ดี มีผู้บริหารและครูมืออาชีพที่มีความรักความภาคภูมิใจในท้องถิ่น ย่อมส่งผลดีต่อการบริหารงานโรงเรียน เพื่อผลปลายทาง คือ คุณภาพผู้เรียน เพราะการจัดการศึกษาให้มีคุณภาพนั้น จึงจำเป็นต้องอาศัยทรัพยากรที่สำคัญในการบริหารงาน ได้แก่ คน เงิน วัสดุอุปกรณ์ และวิธีการจัดการและระบบบริหารที่ดีและมีประสิทธิภาพ (4 M)

การแก้ปัญหาด้านคุณภาพการศึกษาที่สำคัญ กระทรวงศึกษาธิการจึงควรพัฒนาผู้บริหารและครูในโรงเรียนขนาดเล็ก โดยอบรมครูทั้งโรงเรียนให้เป็นผู้ดำเนินการเปลี่ยนแปลง (Change Agent) เหมือนกับการอบรมผู้นำการเปลี่ยนแปลงเพื่อรองรับการกระจายอำนาจสำหรับโรงเรียนที่มีผลการประเมินภายนอกระดับดีมาก แตกต่างกันเพียงการอบรมเพื่อพัฒนาคุณภาพโรงเรียน กระทรวงศึกษาธิการต้องจัดในรูปแบบการให้ความรู้ในการใช้เทคโนโลยีและนวัตกรรมเพื่อนำไปจัดการเรียนรู้อให้ผู้เรียน สนับสนุนวัสดุอุปกรณ์ให้เพียงพอ และจัดหาโรงเรียนพี่เลี้ยงเพื่อคอยช่วยเหลือให้คำแนะนำในการพัฒนาบุคลากรโรงเรียนขนาดเล็ก รวมถึงเพิ่มอัตราส่วนความดีความชอบให้ครูที่ปฏิบัติงานในโรงเรียนขนาดเล็กให้มากกว่าโรงเรียนขนาดใหญ่

1. แนวคิดการพัฒนาโรงเรียนขนาดเล็ก

บุญชม แสนหาใจ (2551) โรงเรียนขนาดเล็กรูปแบบใหม่: เขตพื้นที่การศึกษาขนาดเล็ก เรื่องที่นักบริหารการศึกษากำลังให้ความสนใจรับฟังกันมากในขณะนี้คือมีอยู่เรื่องหนึ่งที่อยู่

ใน Roadmap ของกระทรวงศึกษาธิการ คือการพัฒนาคุณภาพโรงเรียนขนาดเล็กรูปแบบใหม่ที่นำร่องอยู่ในขณะนี้ที่โรงเรียนบ้านปางแดง อำเภอต๋อยสะเกิด จังหวัดเชียงใหม่และในวันเสาร์ที่ 11 มิถุนายน 2548 ได้ดูรายการพัฒนาครูและผู้บริหารสถานศึกษายุคใหม่ ทางช่อง 11 กรมประชาสัมพันธ์ ซึ่งเป็นการเวิร์คชอปรูปทางการศึกษาที่มีนายก พ.ต.ท.ดร.ทักษิณ ชินวัตร เป็นประธานในวันนั้นประธานได้เปิดประเด็นเกี่ยวกับบทบาทอำนาจหน้าที่ของผู้อำนวยการสำนักงานเขตพื้นที่การศึกษาที่คาดหวังเป็นอย่างไรท่านนายกได้สรุปว่าอยากให้ ผอ.เขตพื้นที่การศึกษาเป็นเหมือน ผู้ว่าราชการจังหวัด (CEO) ก็เลยอยากจะชวนคิดต่อไปว่า ผอ.เขตพื้นที่การศึกษา น่าจะนำแนวคิดเรื่องการบริหารจัดการโรงเรียนขนาดเล็กมาปรับใช้กับเขตพื้นที่ขนาดเล็ก ไม่อยากให้อยู่ติดกับแนวคิดการบริหารแบบเอกรอบอัตรากำลังเป็นตัวตั้ง เพราะทุกวันนี้พอพูดถึงคุณภาพการศึกษาหรือสภาพที่ไม่พึงพอใจในการให้บริการของเขตพื้นที่การศึกษาที่ไร คำตอบหรือสูตรสำเร็จที่ได้ฟังคือ อัตรากำลังคนเรามีน้อย อัตรากำลังเรามีไม่ครบ คำตอบนี้คิดว่า เป็นคำตอบที่เซย์ สำหรับยุคนี้ การบริหารในยุคนี้ ต้องเล็กดี รวดเร็ว ต้องนำเทคโนโลยี นวัตกรรมที่ทันสมัยมาใช้ ซึ่งมีสารพัดวิธีที่จะคิดจะทำทั้งคอมพิวเตอร์ อินเทอร์เน็ต โทรสาร คำถามที่จะตามมาแล้วจะเอางบประมาณเหล่านี้มาจากไหน เรื่องอย่างนี้บอกได้ว่าไม่อยากทรัพยากรอยู่ใกล้ตัวแต่ท่านไม่ใช้ก็องค์กรปกครองท้องถิ่นท่านเคยประชุม เคยปรึกษาหารือเขาหรือเปล่า เชิญเขาเข้ามาเป็นกรรมการเขตพื้นที่ ประชุมที่ก็มีแต่ดีครับผม เหมาะสมครับท่าน ไม่เปิดโอกาสให้เขามีบทบาทมีส่วนร่วม ตามหลักธรรมาภิบาล ในฐานะที่เขาเป็นผู้มีส่วนได้เสีย จากการจัดการศึกษาในฐานะผู้ปกครองและในฐานะผู้บริหารตัวแทนของประชาชนในท้องถิ่น โดยอ้างแต่กฎระเบียบไปปิดกั้นโดยลึกลับถึงผลลัพธ์ที่สังคมหรือท้องถิ่นจะได้รับโดยชอบธรรม แล้วอย่างนี้เราจะหวังได้อะไร จากองค์กรปกครองส่วนท้องถิ่นเมื่อไม่รู้เขา เขาก็ไม่รู้เรา ที่นี้หันมาดูตัวเราที่อยู่ภายใต้การบริหารจัดการของสำนักงานเขตพื้นที่การศึกษา รู้สึก สับสนปนกับความวังเวง ข้างบนก็ขาดวิสัยทัศน์ที่ชัดเจน ข้างล่างก็พืดกันนิ้วเนีย ผู้บริหารหลายท่านก็เก็บอาการไม่อยู่ ก็ออกอาการซ้ำๆเคยใหญ่เหตุไฉนมาบัดนี้ ถูกแย่งไปหมด ทั้งงบประมาณที่เคยได้บานเบอะมาถูกเบะเหลือชนิดเดียว ความโอะอ่าส่งางามในกาลก่อนมาถึงวินาทีนี้ แต่เพียงความเหี่ยวเฉา เพราะสุเจ้ามาแย่งของเข้าไปที่แท้ทั้งสุและข้ามีภารกิจเดียวกันคือพัฒนาทรัพยากรอันมีค่าของชาติ คือ การสร้างคน คนจะไปสร้างงาน แล้วงานจะสร้างรายได้ให้กับประเทศชาติ มุมอับหรือหลุมดำทางสังคมทุกวันนี้รากเหง้าที่แท้จริงมาจากแนวคิด ปรัชญาการบริหารการศึกษาของผู้บริหาร ที่มีด้านทุนเชิงความคิด สร้างสรรค์ต่ำ ขาดวิสัยทัศน์ที่ชัดเจนและสอดคล้องกันสภาพสังคมปัจจุบัน การบริหารจัดการก็ไปลอกเลียนวัฒนธรรมองค์กรขององค์กรอื่นมาซึ่งมีภารกิจ และแหล่งที่มาไม่เหมือนกัน นำมาใช้

โดยเน้นผลประโยชน์ตอบแทน เน้นวัตถุนิยม เน้นและยกย่องการพัฒนาทางกายภาพมากกว่าจิตวิญญาณไม่คำนึงถึงความยั่งยืนและต่อเนื่อง คิดอีกที่ยังไม่สายเกินไปสำหรับเวลาเกือบสองปีที่ผ่านมาสำหรับเขตพื้นที่ที่จะกลับมาช่วยกันพัฒนาคุณภาพการศึกษาในบริบทของเขตพื้นที่การศึกษาโดยยึดแนวทางการบริหารโรงเรียนขนาดเล็กรูปแบบใหม่ที่นำเทคโนโลยีและนวัตกรรมมาใช้ในการบริหารจัดการและไม่ยึดติดกับกรอบอัตรากำลังคนมากเกินไปต้องทำตัวให้จืดแต่แจ๋วโรงเรียนขนาดเล็กยังทำได้ แล้วสำนักงานเขตพื้นที่การศึกษาขนาดเล็กทำไมจะทำไม่ได้

วิชัย แสงศรี (2551) โรงเรียนขนาดเล็กในสังกัดสำนักงานคณะกรรมการการศึกษาแห่งชาตินั้นหมายถึงโรงเรียนที่มีจำนวนนักเรียนทุกระดับชั้นต่ำกว่า 120 คนลงมา ซึ่งในปีการศึกษา 2549 นี้ มีโรงเรียนขนาดเล็กจำนวน 10,876 โรงเรียน เพิ่มขึ้นจากปีการศึกษา 2548 จำนวน 172 โรงเรียน คิดเป็นร้อยละ 1.58 และแนวโน้มในอนาคตโรงเรียนขนาดเล็กจะมีจำนวนเพิ่มขึ้นเนื่องจากโครงสร้างประชากรวัยเรียนในระดับการศึกษาพื้นฐานมีแนวโน้มลดลงประกอบกับผู้ปกครองนิยมส่งบุตรหลานเข้าเรียนในโรงเรียนขนาดใหญ่ที่มีความพร้อมและมีคุณภาพได้มาตรฐาน โรงเรียนขนาดเล็กเป็นปัญหาที่ต้องรีบแก้ไข เพราะได้รับงบประมาณในการจัดการศึกษาจากรัฐในรูปแบบเงินอุดหนุนตามจำนวนเด็ก และในขณะเดียวกันสังคมที่ถูกรอบๆโรงเรียนก็ไม่มีความพร้อมที่จะสนับสนุนทรัพยากรในการพัฒนาคุณภาพโรงเรียน ที่สำคัญอย่างยิ่งโรงเรียนขนาดเล็ก นอกจากจะมีจำนวนเพิ่มขึ้นในอนาคตแล้ว โรงเรียนเหล่านี้ยังกระจายอยู่ตามตำบล หมู่บ้านในชนบท ซึ่งยังต้องพึ่งพาโรงเรียนในการพัฒนาคุณภาพชีวิตของเยาวชนอีกมากแล้วจะหาวิธีการส่งเสริม สนับสนุนและพัฒนาโรงเรียนขนาดเล็กเหล่านี้ให้มีความพร้อมทางด้านทรัพยากร สามารถบริหารจัดการศึกษาอย่างมีคุณภาพได้อย่างไร เป็นสิ่งที่ทุกคนต้องร่วมกันคิดร่วมทำ และร่วมรับผิดชอบ เพื่อให้การปฏิรูปการศึกษามีการขับเคลื่อนไปสู่เป้าหมาย ทุกคนมีโอกาสได้เรียนรู้ในโรงเรียนที่มีคุณภาพอย่างทั่วถึงและต่อเนื่องตลอดชีวิต

กมลวรรณ รอดจ่าย (2551) การพัฒนาคุณภาพโรงเรียนขนาดเล็กมีความสำคัญไม่ยิ่งหย่อนไปกว่าการพัฒนาคุณภาพการศึกษาในระดับอื่นๆ เพราะโรงเรียนขนาดเล็กถือว่าเป็นสถานศึกษาขั้นพื้นฐานสำหรับประชาชนที่ส่วนใหญ่อาศัยอยู่ในชนบท ดังนั้นการพัฒนาคุณภาพโรงเรียนขนาดเล็กให้ได้มาตรฐานเท่ากับเป็นการยกระดับคุณภาพชีวิตของคนชนบทให้ดีขึ้น ทั้งนี้แนวทางในการบริหารจัดการโรงเรียนขนาดเล็ก เห็นว่า โรงเรียนควรให้การศึกษารหัสหรือความรู้ที่สามารถสนองต่อความต้องการของชุมชน มีลักษณะที่สอดคล้องเหมาะสมกับวิถีชีวิตวัฒนธรรมและเอกลักษณ์ของท้องถิ่น รูปแบบการจัดเรียนการสอนควรยึดหลักการแนวคิด "เศรษฐกิจพอเพียง" เป็นสำคัญ ในขณะเดียวกัน ควรรู้จักนำสื่อหรือเทคโนโลยีทางการศึกษา

ต่างๆเข้ามาช่วยในการจัดการเรียนการสอน โดยพิจารณาความพร้อมด้านโครงสร้างพื้นฐาน สาธารณูปโภค สาธารณูปการ และความสามารถในการใช้เครื่องมือของครู นอกจากนี้ สิ่งที่สำคัญเป็นอย่างยิ่งคือการมีส่วนร่วมของชุมชนในการจัดการเรียนการสอน ทั้งนี้โรงเรียนไม่จำเป็นต้องระดมเงินทุนเพียงอย่างเดียว โรงเรียนขนาดเล็กบางแห่งอาจมีปราชญ์ชาวบ้านซึ่งเป็นภูมิปัญญาท้องถิ่นอยู่แล้วเข้ามาเป็นวิทยากรพิเศษ หรืออาจให้ชุมชนเป็นส่วนหนึ่งของแหล่งการเรียนรู้ เช่น การมีป่าชายเลน ป่าชุมชน การทำเกษตรยั่งยืน การจัดการท่องเที่ยวเชิงนิเวศน์ ฯลฯ ซึ่งสิ่งเหล่านี้ โรงเรียนสามารถนำทรัพยากรในท้องถิ่นมาใช้ร่วมกับการเรียนการสอนให้เกิดประโยชน์สูงสุดได้แล้ว ผลลัพธ์ทางอ้อมคือผู้เรียนยังเกิดความรู้สึกรักผูกพัน ห่วงแหน และเห็นคุณค่าของชุมชนของตนอีกด้วย อย่างไรก็ตาม แม้สภาพปัจจุบันของโรงเรียนขนาดเล็กจะมีความไม่พร้อมในหลายๆ ด้าน แต่อยากให้มองว่าเป็นโอกาสที่ดีในการพัฒนามากกว่าเป็นข้อจำกัดหรืออุปสรรคทางการศึกษา

เจริญศรี พันปี (2551) ในเมื่อยอมรับว่าโรงเรียนขนาดเล็กเป็นแหล่งพัฒนาคุณภาพชีวิตของเยาวชนในเขตชนบทห่างไกล อันส่งผลต่อสภาพความเป็นอยู่ของคนในชนบทนั้นๆ ซึ่งเป็นปัญหาเชื่อมโยงมาถึงการย้ายถิ่นฐานของคนในชนบทอพยพเข้ามาอยู่ในเมืองใหญ่ เพื่อต้องการมีคุณภาพชีวิตที่ดีกว่า ทำให้เกิดปัญหาความแออัดทางสังคมในเมืองต่อมากลายเป็นปัญหาลูกโซ่ ไม่จบสิ้น ประกอบกับผู้ปกครองนิยมส่งบุตรหลานเข้าเรียนในโรงเรียนขนาดใหญ่ที่มีความพร้อมและมีคุณภาพได้มาตรฐานมากกว่า แนวทางหนึ่งที่จะช่วยให้โรงเรียนขนาดเล็กเหล่านี้สามารถจัดการศึกษาเพื่อพัฒนาคุณภาพชีวิตของคนในชนบทนั้นก็คือ การจัดสรรงบประมาณ แบบเป็นธรรม แทน แบบเสมอภาค โดยอาจเพิ่มงบประมาณสนับสนุนแบบอื่นนอกเหนือจากการให้งบประมาณสนับสนุนในรูปจำนวนนักเรียน(เงินรายหัว) เพิ่มขึ้นอีกตามความจำเป็น ซึ่งอาจต้องแบ่งประเภทของโรงเรียนตามสภาพเศรษฐกิจ สังคม ความเป็นอยู่ในเขตชุมชนที่โรงเรียนตั้งอยู่ ส่วนจะแบ่งอย่างไรนั้น คงต้องร่วมมือกันหลายฝ่ายในการระดมความคิดเห็นและให้ข้อมูล อย่างไรก็ตามคงเป็นเรื่องที่หลีกเลี่ยงไม่ได้ที่รัฐจะต้องจัดการศึกษาให้ทุกคนมีโอกาสได้เรียนรู้ในโรงเรียนที่มีคุณภาพอย่างทั่วถึงและต่อเนื่องตลอดชีวิต

สมนึก เอื้อจิระพงษ์พันธ์ (2551) ถ้าเรามองปัญหาและอุปสรรคของการบริหารโรงเรียน เป็น 2 ส่วน คือ ปัจจัยภายใน และปัจจัยภายนอก ประเด็นที่เรามักจะมองส่วนใหญ่เราจะเน้นไปที่ปัจจัยภายนอกเป็นหลัก แต่สิ่งที่มีความสำคัญไม่แพ้กันก็คือ ปัจจัยภายในที่จะมีผลต่อความสำเร็จ หรือล้มเหลวของโรงเรียนไม่ว่าจะเป็นโรงเรียนขนาดเล็ก หรือขนาดใหญ่ นั่นก็คือเรื่องของแนวคิดและวิธีในการบริหารจัดการ อย่างเช่นแนวคิดหนึ่งที่ผมคิดว่าที่ผ่านมามีทำให้การ

บริหารจัดการที่จะทำให้โรงเรียนไม่ประสบความสำเร็จ เพราะเรามักจะแยกโรงเรียนออกจากชุมชน ที่ผ่านมากการศึกษาศึกษาของสถานศึกษาโดยเฉพาะอย่างยิ่งในระดับ โรงเรียน ยืนยันที่โรงเรียนและผู้บริหารเป็นศูนย์กลางมากเกินไป จึงทำให้สถานศึกษาแยกตัวออกจากชุมชน ผู้บริหารใช้การบริหารแบบสั่งการมากเกินไป แต่ต่อไปในอนาคตด้วยสภาพการแข่งขันที่รุนแรงมากขึ้น ประกอบกับแรงบีบทางการจัดสรรงบประมาณของรัฐ และความคาดหวังของชุมชน จะทำให้สถานศึกษาต่างๆ จำเป็นต้องมีการปรับตัวเพื่อความอยู่รอดและประสบความสำเร็จได้ โดยในส่วนของผู้บริหาร ก็จะต้องเน้นและให้ความสำคัญแก่ผู้มีส่วนได้เสียกับสถานศึกษา (Stakeholders) มากยิ่งขึ้น ไม่ว่าจะเป็น นักเรียน นักศึกษา ครู อาจารย์ ชุมชนท้องถิ่น สังคม และหน่วยงานอื่น อาทิ มหาวิทยาลัย หรือผู้ประกอบการที่มีการใช้ผลผลิตของสถานศึกษานั้นๆ เป็นต้น โดยมุ่งเน้นให้ผู้มีส่วนได้เสียดังกล่าวได้เข้ามามีส่วนร่วมในการบริหารจัดการ และกำหนดทิศทาง นโยบาย ตลอดจนการดำเนินงานของสถานศึกษาในหลายๆ รูปแบบ ตามความเหมาะสม

นภาพเดช บุญเชิดชู (2551) ปัญหาคงไม่ใช่ที่ขนาดเล็ก แต่ปัญหาเป็นเรื่องของคุณภาพ ผมยังเห็นว่าแนวคิดของท่านรัฐมนตรีอดีที่มีแนวคิดทำโรงเรียนเล็ก ๆ ให้มีคุณภาพ ประมาณว่า Small แต่ Smart ว่าเป็นแนวคิดที่น่าสนใจ ซึ่งต่อไปโรงเรียนขนาดเล็กจะลดลงเรื่อยๆ ตามความก้าวหน้าของการคมนาคม แต่สิ่งที่น่าคิด คือโรงเรียนที่อยู่ห่างไกล และยังคงให้บริการเด็กและนักเรียนอยู่ ดังนั้นผมคิดว่าสิ่งที่ดีที่สุดของการพัฒนาโรงเรียนขนาดเล็กคือ การจัดสรรทรัพยากรตามความต้องการอันจำเป็น เพิ่มเงินอุดหนุนตามฐานของการพัฒนา และที่สำคัญคืออย่าหลงลืมว่าโรงเรียนแบบนี้ยังมีในเมืองไทย

สมนึก เลื้อจระพงษ์พันธ์ (2551) สิ่งสำคัญที่จะช่วยให้โรงเรียนขนาดเล็ก เป็นโรงเรียนที่เล็กแต่แจ๋ว ก็คือ การสร้าง Net work ครับ ถ้าเราลองมองการเปลี่ยนแปลงหลายอย่าง เราอาจจะพบว่า องค์กรขนาดใหญ่มักจะประสบปัญหากับการปรับตัวให้อยู่รอดภายใต้การเปลี่ยนแปลงเสมอ ในขณะที่องค์กรขนาดเล็กกับมีความสามารถในการปรับตัวในอยู่รอดได้ ภายใต้การเปลี่ยนแปลง เว้นแต่องค์กรขนาดเล็กนั้นจะอยู่หรือดำเนินงานภายใต้การไม่มีเครือข่ายที่ดีพอ ผมจึงมีความคิดว่ากลยุทธ์ที่โรงเรียนขนาดเล็ก จะต้องคิดอย่างหนักและให้ความสำคัญอย่างมาก ก็คือ จะสร้างเครือข่ายที่เข้มแข็ง และเกิดประโยชน์กับโรงเรียนได้อย่างไร

รูปแบบการบริหารจัดการโรงเรียนขนาดเล็ก

สำนักงานคณะกรรมการการศึกษาขั้นพื้นฐาน (2547) ได้กำหนดนโยบายแนวทางการบริการจัดการโรงเรียนขนาดเล็กให้สามารถจัดการศึกษาได้อย่างทั่วถึงและมีคุณภาพ ภายใต้การบริหารจัดการแบบองค์รวมที่เน้นการมีส่วนร่วมของทุกภาคส่วน (ALL For Education) โดยการกระจายอำนาจให้หน่วยงานในระดับพื้นที่มีอิสระในการกำหนดยุทธศาสตร์การดำเนินการที่สอดคล้องกับสภาพข้อจำกัด

เพื่อให้การพัฒนาคุณภาพ และประสิทธิภาพการบริหารจัดการในโรงเรียนขนาดเล็กในสังกัดสำนักงานคณะกรรมการการศึกษาขั้นพื้นฐานเกิดประสิทธิภาพสูงสุดส่งผลต่อคุณภาพนักเรียนตามคุณลักษณะที่พึงประสงค์ของหลักสูตรจึงกำหนดรูปแบบการบริหารจัดการโรงเรียนดังนี้

1. รูปแบบศูนย์โรงเรียน

ศูนย์โรงเรียน (School Center) คือ การพัฒนาประสิทธิภาพการจัดการโรงเรียนขนาดเล็กที่มีนักเรียนต่ำกว่า 120 คนลงมา ในลักษณะนำนักเรียนมาเรียนรวมกันทั้งหมด หรือมาเรียนรวมกันบางชั้นเรียน หรือจัดการเรียนการสอนเป็นช่วงชั้น และพัฒนารูปแบบเป็นการบริหารจัดการร่วมกัน โดยมีวัตถุประสงค์ดังนี้ 1) เพื่อพัฒนาคุณภาพนักเรียนในโรงเรียนหลักและโรงเรียนเครือข่ายให้มีคุณลักษณะ ที่พึงประสงค์ตามจุดมุ่งหมายของหลักสูตร 2) เพื่อแก้ปัญหาการขาดแคลนครู ครูไม่ครบชั้นเรียน 3) เพื่อระดมทรัพยากรของทุกโรงเรียนมาเพื่อการบริหารจัดการศึกษาในโรงเรียนหลัก และพัฒนาโรงเรียนเครือข่ายให้เป็นแหล่งเรียนรู้ 4) เพื่อพัฒนาคุณภาพ และประสิทธิภาพในโรงเรียนขนาดเล็ก

1.1 รูปแบบศูนย์เรียนรวมทุกชั้นเรียน

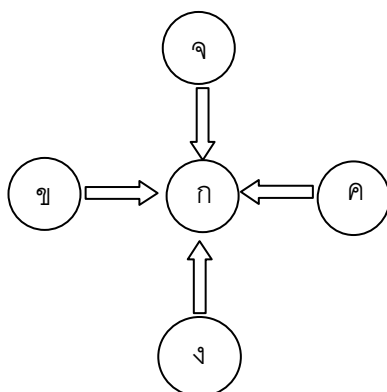

ภาพ 2 การดำเนินการของรูปแบบศูนย์เรียนรวมทุกชั้นเรียน

1.1.1 ลักษณะการดำเนินงาน

- 1) มีโรงเรียนขนาดเล็กที่มีนักเรียนต่ำกว่า 120 คนลงมา มีจำนวนโรงเรียนตั้งแต่ 2-5 โรงเรียนกระจายตัวตั้งอยู่ในพื้นที่ที่เป็นที่ตั้งของหมู่บ้าน ที่มีเส้นทางคมนาคมระหว่าง 2-5 กิโลเมตร มีสภาพการคมนาคมที่สะดวกทุกฤดูกาล ให้คัดเลือกโรงเรียนที่มีพื้นที่ขนาดใหญ่อาคารสถานที่ที่เหมาะสม และตั้งอยู่ศูนย์กลาง หรือสามารถเดินทางได้สะดวกเป็นโรงเรียนหลัก ส่วนโรงเรียนที่เหลือเป็นโรงเรียนเครือข่าย
- 2) นำนักเรียนทุกระดับชั้นเรียนมาเรียนรวมที่โรงเรียนหลัก โดยได้รับการสนับสนุนค่าพาหนะในการเดินทางมาเรียน
- 3) วางแผนจัดอัตรากำลังครู ทั้งผู้บริหารและครูสายผู้สอน ตลอดจนบุคลากรเพื่อปฏิบัติงานร่วมกันที่โรงเรียนหลัก
- 4) นำทรัพยากรจากโรงเรียนเครือข่ายมาใช้ร่วมกันที่โรงเรียนหลัก และปรับปรุงสภาพโรงเรียนเครือข่ายเป็นแหล่งเรียนรู้

1.1.2 วิธีการดำเนินการ

- 1) วางแผนการบริหารจัดการศูนย์โรงเรียนขนาดเล็กมีนักเรียนต่ำกว่า 120 คน ลงมาโดยตั้งโรงเรียนหลักและโรงเรียนเครือข่าย
- 2) นำนักเรียนจากโรงเรียนเครือข่ายมาเรียนรวมในโรงเรียนหลักทุกชั้นเรียน
- 3) นำผู้บริหารและครูผู้สอนมาวางแผนการบริหารจัดการศึกษาร่วมกัน
- 4) กำหนดบทบาทหน้าที่การบริหารจัดการโรงเรียนหลัก และโรงเรียนเครือข่ายอย่างชัดเจน
- 5) พิจารณาพัฒนาโรงเรียนเครือข่ายให้เป็นแหล่งเรียนรู้หรือพิจารณาเลิกล้มโรงเรียนตามความเหมาะสม
- 6) ของบประมาณค่าพาหนะนักเรียน สำหรับนักเรียนทุกคน ทุกระดับที่มาเรียนที่โรงเรียนหลัก

1.1.3 ทรัพยากรที่ต้องการ

- 1) บุคลากร ได้แก่ ผู้มีส่วนร่วมในการบริหารจัดการศึกษาในโรงเรียนหลักและโรงเรียนเครือข่าย ประกอบด้วย
 - ผู้บริหารโรงเรียน

- ครูผู้สอน นักการภารโรง
- ผู้นำทางการศึกษา
- ผู้นำชุมชน
- องค์กรปกครองส่วนท้องถิ่น กำนันผู้ใหญ่บ้าน

2) งบประมาณ

- ค่าพาหนะนักเรียน
- ค่าปรับปรุงพัฒนาโรงเรียนเครือข่ายเป็นแหล่งเรียนรู้
- ค่าใช้จ่ายพัฒนาประสิทธิภาพของโรงเรียนหลัก
- ค่าประกันชีวิตนักเรียนกรณีการประกันอุบัติเหตุเป็นรายบุคคล

1.1.4 ประโยชน์คาดว่าจะได้รับ

- 1) นักเรียนได้รับโอกาสทางการศึกษาอย่างทั่วถึง
- 2) นักเรียนในโรงเรียนหลัก และโรงเรียนเครือข่ายมีผลสัมฤทธิ์ทางการเรียนสูงขึ้น และมีคุณลักษณะที่พึงประสงค์ตามจุดประสงค์ของหลักสูตร
- 3) สร้างกระบวนการมีส่วนร่วมจากทุกฝ่ายที่เกี่ยวข้องกับการบริหารจัดการศึกษาทั้งโรงเรียนชุมชนและหน่วยงานอื่น
- 4) ประหยัดงบประมาณภาครัฐลงทุนด้านงบประมาณต่ำแต่คุณภาพนักเรียนสูง

1.1.5 เงื่อนไขความสำเร็จ

- 1) ผู้บริหาร ครู และหน่วยงานระดับนโยบาย มีความพร้อมและมีวิสัยทัศน์มุ่งพัฒนาคุณภาพผู้เรียน
- 2) ผู้นำชุมชน ผู้นำศาสนา องค์กรท้องถิ่น ผู้ปกครองนักเรียน มีความเข้าใจในรูปแบบการบริหารจัดการแบบ ศูนย์โรงเรียน อย่างแท้จริง และให้การสนับสนุนอย่างเต็มที่
- 3) มีงบประมาณสนับสนุนอย่างพอเพียงและต่อเนื่อง

1.2 รูปแบบศูนย์เรียนรวมบางชั้น

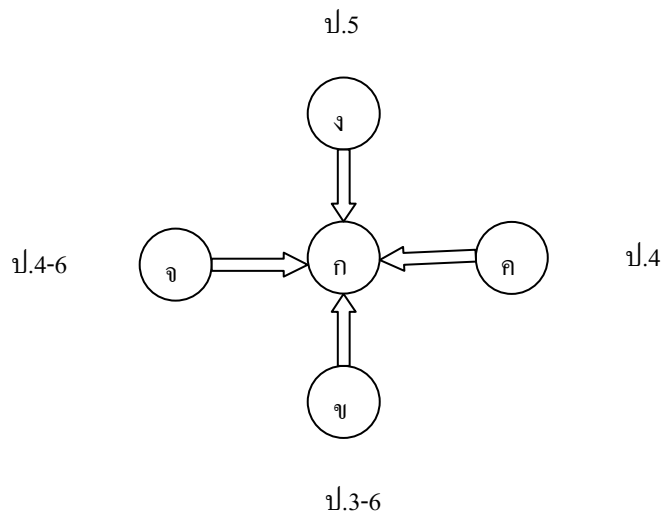

ภาพ 3 การดำเนินการของรูปแบบศูนย์เรียนรวมบางชั้น

1.2.1 วิธีดำเนินการ

- 1) นำนักเรียนจากโรงเรียนเครือข่ายในบางชั้น เช่น อนุบาล1-2 ป.1-3 หรือ ป.4-6 ไป เรียนรวมกับโรงเรียนหลัก
- 2) จัดระเบียบการเรียนการสอนร่วมกันระหว่างโรงเรียนหลักและโรงเรียนเครือข่าย
- 3) สนับสนุนค่าพาหนะให้กับนักเรียนที่เดินทางมาเรียนร่วมทุกคน
- 4) จัดให้มีการประกันอุบัติเหตุให้นักเรียนที่เดินทางมาเรียนร่วม
- 5) การบริหารจัดการโรงเรียน ในกรณีที่มีผู้บริหารของโรงเรียนเครือข่ายอยู่ให้บริหารจัดการโรงเรียนเครือข่ายสำหรับโรงเรียนเครือข่ายที่ไม่มีผู้บริหารให้ผู้บริหารโรงเรียนหลักเป็นผู้รักษาการในตำแหน่งโรงเรียนเครือข่าย

1.2.2 ทรัพยากรที่ต้องการ

- 1) ปรับปรุงด้านอาคารสถานที่ เพื่อให้ให้นักเรียนที่มาเรียนรวมได้รับบริการอำนวยความสะดวกในด้านการจัดการเรียนการสอนได้อย่างมีประสิทธิภาพ
- 2) ขอรับการจัดสรรงบประมาณสนับสนุนเป็นค่าพาหนะจากสำนักงานคณะกรรมการการศึกษาขั้นพื้นฐาน ชุมชน องค์กรปกครองส่วนท้องถิ่นและหน่วยงานที่เกี่ยวข้องอื่นๆ เพื่อพัฒนาการศึกษา

3) ขอรับการสนับสนุนด้านบุคลากร ที่มีความรู้ความสามารถจากภูมิปัญญาท้องถิ่นและอาสาสมัคร ธนาคารสมอง (ผู้เกษียณอายุที่มีเวลาว่างและมีความสมัครใจทำการสอน) มาเป็นวิทยากร

1.2.3 ประโยชน์ที่คาดว่าจะได้รับ

- 1) ลดภาวะการณ์ ขาดแคลนครูผู้สอน
- 2) ผู้เรียนได้เรียนครบตรงตามหลักสูตรและสาระการเรียนรู้
- 3) การพัฒนาประสิทธิภาพการบริหารจัดการโรงเรียนที่มีรูปแบบที่เหมาะสมกับสภาพของท้องถิ่นและความต้องการของชุมชน
- 4) การมีส่วนร่วมในการบริหารจัดการโรงเรียนของชุมชน

1.2.4 เงื่อนไขความสำเร็จ

- 1) การบริหารจัดการโรงเรียนจะประสบความสำเร็จได้ยากหากไม่ยึดหลักของการดำเนินงานที่ให้ความสำคัญกับทุกฝ่ายที่มีส่วนได้ส่วนเสียในลักษณะของการมีส่วนร่วมในฐานะของ หุ้นส่วน
- 2) กำหนดให้มีระบบประกันคุณภาพที่กำหนดมาตรฐานขั้นต่ำของโรงเรียน
- 3) การปฏิรูปกระบวนการเรียนการสอนที่เอื้อให้ผู้เรียนเกิดความสนใจในการเรียนรู้
- 4) การพัฒนาแหล่งเรียนรู้โดยอาศัยภูมิปัญญาท้องถิ่น
- 5) สำนักงานคณะกรรมการการศึกษาขั้นพื้นฐาน ประกันการดำเนินงานกับโรงเรียนมารวมและโรงเรียนหลัก ตามนโยบายและแนวทางปฏิบัติที่ชัดเจนและต่อเนื่องเพื่อให้เกิดความมั่นใจ ต่อโรงเรียนและชุมชน
- 6) สำนักงานคณะกรรมการการศึกษาขั้นพื้นฐาน สำนักงานเขตพื้นที่การศึกษา ติดตาม กำกับ ดูแล และนิเทศการจัดการเรียนการสอนอย่างทั่วถึงและจริงจัง โดยมีแผนพัฒนาโรงเรียนขนาดเล็กในสังกัดที่กำหนดไว้ชัดเจนทั้งระยะสั้นและระยะยาว

1.3 รูปแบบ เรียนรวมช่วงชั้น

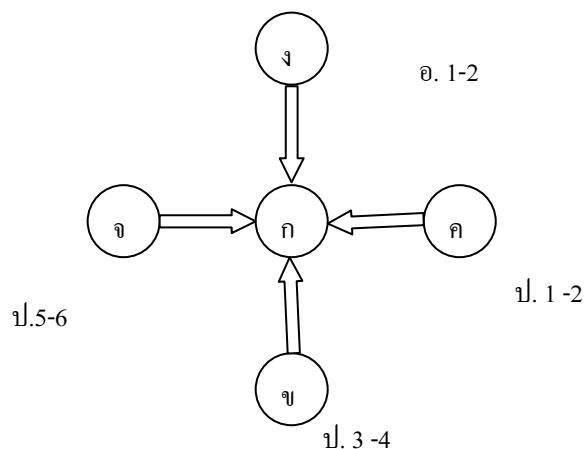

ภาพ 4 การดำเนินการของรูปแบบศูนย์เรียนรวมช่วงชั้น

1.3.1 วิธีดำเนินการ

1) ขึ้นวางแผนและเตรียมการ

- ศึกษาข้อมูลโรงเรียนทั้งข้อมูลจำนวนนักเรียนในปัจจุบัน และคาดการณ์ล่วงหน้า 5 ปี จำนวนครู สภาพเศรษฐกิจ ความเป็นอยู่ของชุมชน สภาพพื้นที่ใกล้เคียง สภาพการคมนาคม แล้วจัดกลุ่มกำหนดเป็นศูนย์รวมโรงเรียน โดยคำนึงถึงสภาพที่ตั้งขอการปกครอง คือ สภาพเทศบาล ตำบล สภาพระยะทางการเดินทาง
- จัดประชุมผู้บริหารสถานศึกษาขนาดเล็ก เพื่อชี้แจงและหารือแนวดำเนินการเพื่อกำหนดรูปแบบการดำเนินการร่วมกันในลักษณะการจัดการศึกษาเป็นช่วงชั้น คือ

2) จัดแบ่งการเรียนการสอนออกเป็นช่วงชั้น ได้แก่

- ศูนย์อนุบาล (อนุบาล 1-2)
- ศูนย์ ป.1-2
- ศูนย์ ป.3-4
- ศูนย์ ป.5-6
- จัดช่วงชั้นตามหลักสูตรการศึกษาขั้นพื้นฐาน ป.1 – 3 ป.4 – 6

3) วางแผนกำหนดจัดครูเข้าสอนตามระดับช่วงชั้น

- ประชุมผู้บริหารโรงเรียนขนาดเล็ก และข้าราชการครูทุกคนตามจุดศูนย์โรงเรียนระดับตำบลเรียนรวมช่วงชั้น เพื่อวางแผนร่วมกันในการบริหาร และจัดการเรียนการสอนร่วมกัน
- ประชุมกับผู้นำชุมชน ตัวแทนผู้ปกครอง กรรมการสถานศึกษาขั้นพื้นฐานองค์กรปกครองส่วนท้องถิ่น เพื่อชี้แจงแนวดำเนินการ
- จัดทำโครงการจัดการเรียนการสอนแบบศูนย์โรงเรียนระดับตำบลเรียนรวมช่วงชั้นต่อสำนักงานคณะกรรมการการศึกษาขั้นพื้นฐาน
- แต่งตั้งคณะกรรมการประสานงานการเรียนการสอนแบบศูนย์โรงเรียนระดับตำบล เพื่อให้มีหน้าที่ดูแลให้คำปรึกษา แนะนำ และประสานงานการดำเนินการในระดับอำเภอ ตำบล และโรงเรียน

4) ดำเนินงานจัดการเรียนการสอนแบบศูนย์เรียนรวมช่วงชั้น

- จัดครูในตำบลรวมกัน แล้วพิจารณาจัดครูผู้สอนผู้บริหารจัดการตามลักษณะการบริหารโรงเรียนตามปกติ
- การเกณฑ์เด็กเข้าเรียน ทุกโรงเรียนมีการดำเนินการเกณฑ์เด็กเข้าเรียนตามปกติเมื่อโรงเรียนแต่ละโรงเรียนรับเด็กเข้าเรียนแล้วจัดส่งไปเรียนศูนย์โรงเรียนระดับช่วงชั้น นั้น
- การบริหารงานวิชาการ โดยผู้บริหารโรงเรียนและคณะครูที่สอนในโรงเรียน นั้นร่วมกันวางแผนในเรื่องต่างๆ เช่น งานหลักสูตรและการนำไปใช้งานการเรียนการสอน งานวัสดุสื่อการเรียนการสอน ห้องสมุด งานนิเทศภายใน งานพัฒนาด้านวิชาการต่างๆ เป็นต้น
- การบริหารงานธุรการ การเงิน การบัญชี และการพัสดุโรงเรียน โดยงานธุรการในชั้นเรียน มีการจัดทำ 2 ส่วน คือ ส่วนที่ 1 ยังคงแยกทำเป็นรายโรงเรียนตามเดิม และส่วนที่ 2 ทำเป็นภาพรวมในระดับชั้นที่ศูนย์ นั้นๆ
- ส่วนงานธุรการ การเงิน การบัญชี และพัสดุโรงเรียนเดิม ผู้บริหารโรงเรียน และครูที่รับผิดชอบปฏิบัติตามภารกิจ โดยจัดซื้อวัสดุตามจำนวนเงินรายหัวนักเรียนให้โรงเรียนเป็นผู้ดำเนินการโดยมีการประสานความต้องการใช้สื่อหรือวัสดุร่วมกัน จากนั้นจัดแบ่งวัสดุ หรือสื่อตามสัดส่วนของจำนวนนักเรียนที่กระจายไปตามศูนย์เรียนช่วงชั้นนั้น

- การจัดและประเมินผลการเรียนตามหลักสูตร ให้ครูผู้สอนประจำห้องเรียนในแต่ละศูนย์ทำการจัดและประเมินผลการเรียนรู้ทั้งในระหว่างปี ปลายปี และภาคเรียน แล้วจัดส่งผลการวัด และประเมินผลไปยังโรงเรียนเดิมของนักเรียนชั้นนั้นๆ เพื่อให้โรงเรียนเดิมอนุมัติผลการเรียน
- การบริหารงานบุคคลผู้บริหารโรงเรียนออกคำสั่งให้ครูไปควบคุมดูแลนักเรียน และปฏิบัติหน้าที่สอน และงานอื่นๆ ในโรงเรียนศูนย์ช่วงชั้น นั้น โดยมีการลงเวลาปฏิบัติงานที่โรงเรียนศูนย์ นั้น
- การพิจารณาความดีความชอบ มีการพิจารณา ร่วมกันในระดับศูนย์โรงเรียน ระดับตำบลก่อนเข้าสู่การพิจารณาในระดับกลุ่มโรงเรียน
- ด้านสวัสดิการ จัดวิธีการสนับสนุน ค่าพาหนะให้นักเรียนทุกคน จัดจัดระบบประกันชีวิตหมู่ ให้กับนักเรียนทุกคน จัดระบบการเดินทางเพื่อให้นักเรียนได้เดินทางปลอดภัย

1.3.2 ทรัพยากรที่ต้องการ

- 1) จัดค่าพาหนะให้กับนักเรียนทุกคนที่เดินทางไปเรียนทุกคนที่เดินทางไปเรียนรวม โดยจัดหารูปแบบที่หลากหลาย เช่น เป็นค่าจ้างเหมารถรับ – ส่งนักเรียน เงินอุดหนุนนักเรียนที่จัดสรรให้กับนักเรียนหรือผู้ปกครองนักเรียนได้โดยตรง เพื่อความคล่องตัวในการใช้จ่ายงบประมาณตามสภาพจริงของพื้นที่
- 2) จัดค่าพาหนะให้กับครูที่ไปปฏิบัติ งานศูนย์โรงเรียน เพื่อเป็นค่าใช้จ่ายในการเดินทาง

1.3.4 ประโยชน์ที่คาดว่าจะได้รับ

- 1) ความพึงพอใจของนักเรียนที่มีต่อการจัดการเรียนการสอนแบบศูนย์ระดับตำบล แบบเรียนรวมช่วงชั้น
- 2) ความพึงพอใจของครู ผู้ปกครอง กรรมการสถานศึกษาขั้นพื้นฐาน ผู้นำชุมชน และองค์การบริหารส่วนตำบลที่มีต่อการเรียนการสอนแบบศูนย์โรงเรียนระดับตำบลแบบรวมเรียนช่วงชั้นใน 3 ด้าน คือ ด้านปัจจัยการดำเนินการ ด้านกระบวนการจัดการเรียนการสอน ด้านผลผลิตที่เป็นคุณภาพนักเรียน

1.3.5 เงื่อนไขความสำเร็จ

- 1) ผู้บริหารหน่วยงานทางการศึกษาทุกระดับต้องให้ความสำคัญกับนโยบายมาตรการแนวทางการดำเนินงานที่กำหนดไว้และแสวงหาความร่วมมือกับผู้ที่มีส่วน

เกี่ยวข้องทุกระดับ เพื่อเกิดการปฏิบัติจริงในระดับพื้นที่ตามเป้าหมายที่กำหนดไว้ระเบียบปฏิบัติใดที่ไม่เอื้อต่อการจัดการต้องได้รับการแก้ไขปรับปรุงให้งานมีประสิทธิภาพ

2) หน่วยงานทางการศึกษาทุกระดับ จะต้องสร้างความมั่นใจ ความเชื่อมั่นให้กับผู้ปกครอง ชุมชน ครู นักเรียน และคณะกรรมการสถานศึกษาขั้นพื้นฐาน ในการจัดสรรค่าพาหนะ ค่าเบี้ยประกันชีวิต ให้กับนักเรียนหรือการได้รับสนับสนุนดูแลด้านอื่นๆ เช่น เงินอุดหนุนอาหารเสริมนม เสื้อผ้า เครื่องเขียน แบบเรียน

3) ผู้ปฏิบัติงานในพื้นที่จะต้องมีความมั่นใจในการปฏิบัติงานจากผู้เกี่ยวข้องในระดับที่สูงกว่าเพื่อเป็นหลักประกันในการบริหารจัดการ นอกจากนี้หากผู้ปฏิบัติหน้าที่ได้ดำเนินการบริหารจัดการอย่างมีประสิทธิภาพแล้ว รัฐต้องพิจารณาให้ขวัญและกำลังใจต่อผู้ปฏิบัติหน้าที่ในรูปของเงินค่าตอบแทนการพิจารณาความดีความชอบการให้สวัสดิการอื่นๆ ในส่วนที่เป็นเงินค่าวัสดุ ค่าครุภัณฑ์พิเศษต่อหน่วยงาน โรงเรียน และนักเรียน โรงเรียนนั้นๆ

4) การบริหารงานโรงเรียนขนาดเล็กจะมีคุณภาพได้หากใช้ระบบการทำงานแบบมีส่วนร่วมในการบริหารจัดการ โดยดำเนินการอย่างสร้างสรรค์ บริสุทธิใจ การจัดการที่ให้ชุมชนมีส่วนร่วมในการคิดร่วมวางแผนและประเมินผลร่วมกัน เช่น กรรมการสถานศึกษาขั้นพื้นฐาน องค์กรปกครองส่วนท้องถิ่น ภูมิปัญญาท้องถิ่น หน่วยงานอื่นที่เกี่ยวข้อง

5) ข้อเสนออื่นเพื่อนำไปสู่ความสำเร็จ

- จัดทำเครือข่ายของการบริหารโรงเรียนขนาดเล็กโดยการสร้างความเข้าใจของปัญหาจัดการโรงเรียนขนาดเล็กที่มีคุณภาพจะทำได้อย่างไร เหตุใดต้องปรับปรุงพัฒนากับหน่วยงานที่เกี่ยวข้องบุคคลที่เกี่ยวข้อง เพราะจะเป็นเงื่อนไขของความสำเร็จในงานโรงเรียนขนาดเล็กในด้านอื่นต่อไป

- ปรับปรุงระเบียบที่เกี่ยวข้องกับงานบริหารจัดการทุกด้าน เพื่อให้การปฏิบัติงานให้โรงเรียนขนาดเล็กในลักษณะศูนย์โรงเรียนไม่เป็นการสร้างภาระงานเพิ่มขึ้นแก่ผู้ปฏิบัติ เช่น

1.3.6 งานธุรการในชั้นเรียน

1) บัญชีเรียกชื่อควรจัดทำเพียงเล่มเดียวในโรงเรียนที่เสนอเด็กแล้วจัดส่งผลสรุปกลับโรงเรียนตามบัญชีเดิม

2) เอกสารบัตรสุขภาพ ระเบียบสะสม ควรใช้ระบบส่งต่อเมื่อมีผู้แทน โดยผู้ติดตามข้อมูลต้องถือปฏิบัติร่วมกัน

1.3.7 การบริหารงานบุคคล

- 1) ควรมีการกำหนดแนวปฏิบัติเกี่ยวกับการช่วยราชการที่เอื้อต่อการบริหารโรงเรียนศูนย์โดยมอบอำนาจให้ระดับปฏิบัติในพื้นที่อนุมัติดำเนินการได้
- 2) ควรปรับปรุงเกณฑ์การจัดสรรครูให้เหมาะสมกับการปฏิบัติและการพัฒนา เพื่อนำสู่การเกลี้ยอัตรากำลังได้

1.3.8 การบริหารงานวิชาการ

- 1) การกำหนดให้โรงเรียนศูนย์มีลักษณะการบริหารใช้หลักสูตรการศึกษาขั้นพื้นฐานร่วมกัน โดยมีการวิเคราะห์ตามสภาพพื้นที่ก่อนแล้วนำเป็นหลักสูตรของศูนย์โรงเรียน
- 2) การขอรับการประเมินในทุกด้านทั้งจากหน่วยงานต้นสังกัดและจากหน่วย ภายนอก ต้องมีแนวปฏิบัติการประเมินว่าให้ประเมินตามสภาพความจริงของการจัดการในโรงเรียนที่ดำเนินการศูนย์โรงเรียน และดูผลผลิต คือ นักเรียนเป็นสำคัญ ทางหน่วยงานที่เกี่ยวข้องต้องมีการพัฒนาและส่งเสริมการบริหารโรงเรียนขนาดเล็กเมื่อทราบตัวเลขของการลงทุนและการบริหารงานแบบมุ่งเน้นผลงานได้ผลต้องจัดทรัพยากรอื่นมาสนับสนุนเพื่อการพัฒนาด้านคุณภาพการศึกษาและเป็นทางเลือกใหม่ของวิธีการจัดการบริหารโรงเรียนขนาดเล็กทางโรงเรียนบริหารงานได้ผล เช่น การใช้ภูมิปัญญาท้องถิ่น การใช้งบประมาณน้อยแต่มีผลงาน ควรจัดสรรเงินเพิ่มประสิทธิผลให้

1.4 รูปแบบศูนย์โรงเรียนแบบพักนอน

ศูนย์โรงเรียนแบบพักนอน เกิดขึ้นจากการดำเนินการรวมศูนย์โรงเรียนในรูปแบบต่าง ๆ ดังได้กล่าวมา แต่เนื่องจากนักเรียนที่เดินทางมาเรียนรวมได้สามารถเดินทางไปกลับระหว่างโรงเรียนหลักได้เนื่องจากบ้านเรือนตั้งอยู่ห่างไกล และการคมนาคมยากลำบากหลายแห่งเป็นภูเขา และป่าทึบ ดังนั้นนักเรียนจึงจำเป็นต้องพักนอนค้างคืนที่โรงเรียนหลัก

1.4.1 วิธีดำเนินการ

- 1) ประสานงานกับชุมชน และองค์กรที่เกี่ยวข้องเพื่อดำเนินการวางแผนการดำเนินงาน
- 2) จัดสร้าง และจัดหาที่พักสำหรับนักเรียน
- 3) จัดหางบประมาณสนับสนุนการดำเนินงานเกี่ยวกับที่พัก อาคาร และวัสดุ อื่น ๆ ที่จำเป็น จากภาครัฐ เอกชน และหน่วยงานที่เกี่ยวข้อง
- 4) แต่งตั้งรับผิดชอบในการดำเนินบริหารจัดการศูนย์พักนอน

1.4.2 ทรัพยากรที่ต้องการ

- 1) งบประมาณในการจัดสร้างเรือนพักนอน
- 2) ค่าอาหาร
- 3) ค่าวัสดุ อุปกรณ์การเรียนการสอน
- 4) ค่าตอบแทนบุคลากรที่รับผิดชอบ

1.4.3 ประโยชน์ที่คาดว่าจะได้รับ

- 1) นักเรียนได้รับความเสมอภาคในการเรียนในกลุ่มประสบการณ์
- 2) นักเรียนมีคุณลักษณะที่พึงประสงค์
- 3) นักเรียนมีคุณภาพตามศักยภาพของตนเอง

1.4.4 เงื่อนไขความสำเร็จ

- 1) การสนับสนุนด้านงบประมาณเป็นค่าใช้จ่ายแก่นักเรียน เช่น อาหารเช้า อาหารเย็น เครื่องนอน ตลอดจนเรือนพักนอนของนักเรียน เป็นต้น
- 2) การสนับสนุนด้านอัตรากำลังและค่าตอบแทนแก่ครูผู้รับผิดชอบ เนื่องจากครูมีภาระงานที่เพิ่มขึ้นในด้านการดูแลนักเรียนหลังเวลาเลิกเรียน
- 3) โรงเรียนควรดำเนินการพัฒนาหลักสูตรของโรงเรียนให้สอดคล้องกับสภาพของนักเรียนที่อยู่ประจำโรงเรียนโดยจัดให้เป็นมวลประสบการณ์เรียนรู้ตลอดเวลาในโรงเรียน

2. รูปแบบการจัดการเรียนรู้แบบบูรณาการ

การพัฒนาหลักสูตรเป็นภารกิจสำคัญของสถานศึกษา เพราะจะทำให้การนำหลักสูตรไปใช้เป็นไปอย่างมีประสิทธิภาพ สอดคล้องกับสภาพปัญหา และความต้องการของสถานศึกษา โดยเฉพาะอย่างยิ่งโรงเรียนที่มีครูไม่ครบชั้นมีความจำเป็นอย่างยิ่งที่จะต้องพัฒนาหลักสูตรให้สอดคล้องกับสภาพปัญหาที่เป็นอยู่ การนำหลักสูตรให้สอดคล้องกับสภาพปัญหาที่เป็นอยู่ การนำหลักสูตรไปใช้จึงจะบังเกิดผลตามที่ต้องการ

การพัฒนาหลักสูตรเพื่อให้สอดคล้องกับสภาพปัญหาของโรงเรียนขนาดเล็กที่มีครูไม่ครบชั้น อาจพิจารณาดำเนินการได้โดยการจัดชั้นเรียนแบบช่วงชั้น และบูรณาการเนื้อหา รายวิชาตามช่วงชั้น

การจัดชั้นเรียนแบบช่วงชั้น อาจจัดให้สอดคล้องกับจำนวนบุคลากรที่โรงเรียนมีอยู่ โดยการรวมชั้นที่ติดกันเข้าด้วยกัน เช่น ช่วงชั้น ป.1-2 ป.3-4 ป.5-6 หรือช่วงชั้นตามหลักสูตร การศึกษาขั้นพื้นฐาน คือช่วงชั้น ป.1-3 ป.4-6 ม.1-3 เป็นต้น

2.1 การบูรณาการเนื้อหารายวิชา สามารถดำเนินการได้โดยการศึกษาและวิเคราะห์หลักสูตรแล้วนำวัตถุประสงค์และเนื้อหาการเรียนรู้ในแต่ละกลุ่มวิชาที่สอดคล้องกันมา เชื่อมโยงสู่การจัดทำหน่วยการเรียนรู้แบบบูรณาการ หลังจากนั้นจึงนำหน่วยการเรียนรู้ที่ บูรณาการแล้วมากำหนดกิจกรรม เพื่อให้สามารถจัดการเรียนรู้ได้ครั้งเดียวพร้อมกันในแต่ละ ช่วงชั้น

2.1.1 วัตถุประสงค์

- 1) เพื่อแก้ไขปัญหาครูไม่ครบชั้นเรียน
- 2) เพื่อจัดประสบการณ์การเรียนรู้ครั้งเดียวในการสอนหลายชั้น
- 3) เพื่อให้ผู้เรียนได้เรียนรู้อย่างเป็นธรรมชาติ เกิดทักษะชีวิต และ ผู้เรียนสามารถสร้างองค์ความรู้ได้ด้วยตนเอง

2.1.2 วิธีดำเนินการ

ในการจัดชั้นแบ่งช่วงชั้นและการบูรณาการเนื้อหารายวิชาดังกล่าว ข้างต้นนั้นอาจกำหนดขั้นตอนการดำเนินการได้ดังนี้

- 1) ประชุมคณะครูในโรงเรียนเพื่อร่วมปรึกษาหารือและวางแผน ดำเนินงานร่วมกัน
- 2) ดำเนินการวิเคราะห์หลักสูตรเพื่อบูรณาการเนื้อหาและการจัด กิจกรรมการเรียนในแต่ละระดับชั้นเรียน
- 3) จัดทำตารางสอนในแต่ละระดับช่วงชั้นเรียน กำหนดครู ผู้รับผิดชอบในแต่ละช่วงชั้นเรียน
- 4) ครูผู้รับผิดชอบในแต่ละช่วงชั้นจัดทำกำหนดการเรียนรู้ และ แผนการเรียนรู้
- 5) ดำเนินการจัดการเรียนรู้ตามแผนการเรียนรู้ที่จัดไว้
- 6) จัดทำเครื่องมือการจัดและประเมินผลการเรียนรู้
- 7) ประเมินผลการดำเนินงานแล้วนำมาปรับปรุงแก้ไข

2.1.3 ประโยชน์ที่คาดว่าจะได้รับ

- 1) นักเรียนมีคุณภาพดีขึ้น คือ ครูมีความใกล้ชิดกับนักเรียน สามารถ มองเห็นความแตกต่างระหว่างผู้เรียนและแก้ปัญหาเป็นรายกรณี (Case Study) ได้เมื่อโรงเรียน ดำเนินการจัดการเรียนรู้แบบบูรณาการทำให้ผู้เรียนเกิดการเรียนรู้อย่างมีคุณภาพตลอดเวลา ส่งผลให้คุณภาพนักเรียนดีขึ้น

2) ชุมชนเข้ามามีส่วนร่วมในการจัดการศึกษา เนื่องจากชุมชนไม่ต้องการให้มีการยุบเลิกโรงเรียน หรือนำนักเรียนไปเรียนไปเรียนรวมกับโรงเรียนอื่น เพราะโรงเรียนเป็นองค์กรสำคัญหน่วยหนึ่งของชุมชน ดังนั้นชุมชนจึงได้ยื่นมือเข้ามาช่วยเหลือและมีส่วนร่วมในการจัดการศึกษาของโรงเรียนมากขึ้น ไม่ว่าจะเป็นการดูแลรักษาพัฒนาโรงเรียนการเป็นองค์ความรู้ให้โรงเรียน ตลอดจนการสนับสนุนด้านปัจจัยต่าง ๆ

3) ครูได้รับการพัฒนาศักยภาพในการทำงาน กระบวนการจัดการเรียนรู้แบบบูรณาการ คือ กระบวนการพัฒนาหลักสูตรอันเป็นภารกิจสำคัญของทุกโรงเรียน รวมทั้งเป็นหัวใจสำคัญในการจัดทำหลักสูตรสถานศึกษา และการปฏิรูปกระบวนการเรียนรู้ตามปรัชญาการจัดการศึกษาปัจจุบัน ดังนั้นการจัดการเรียนรู้แบบบูรณาการ จึงเท่ากับเป็นการพัฒนาศักยภาพการทำงานอันเป็นภารกิจสำคัญของงานการปฏิบัติการสอนของครูและการบริหารงานวิชาการของโรงเรียนด้วย

4) ลดค่าใช้จ่ายในการลงทุนของรัฐในการจัดการศึกษา การจัดการเรียนรู้แบบบูรณาการ รัฐไม่จำเป็นต้องลงทุนด้านค่าใช้จ่ายในการเพิ่มครูให้ครบชั้นในโรงเรียน

2.1.4 เงื่อนไขความสำเร็จ

1) การพัฒนาศักยภาพครู การจัดการเรียนรู้แบบบูรณาการจะเกิดขึ้นได้ขึ้นอยู่กับความรู้ความสามารถของครู ในเรื่องการบูรณาการเนื้อหารายวิชาให้สอดคล้องกับช่วงชั้นของโรงเรียน ซึ่งสิ่งสำคัญอยู่ที่ครูจะต้องมีความรู้ความเข้าใจในเรื่องของหลักสูตรอย่างแท้จริง โดยการศึกษาและนำมาวิเคราะห์เพื่อนำไปสู่การบูรณาการในหน่วยการเรียนรู้แต่ละหน่วย ซึ่งถือว่าเป็นการพัฒนาหลักสูตร อันเป็นภารกิจของทุกโรงเรียนที่จะต้องดำเนินการอยู่แล้ว

2) การลดงานธุรการของโรงเรียนลง เพื่อให้ครูได้ทุ่มเทให้กับการจัดการเรียนรู้แบบบูรณาการได้อย่างเต็มที่หน่วยงานผู้รับผิดชอบควรหาทางลดภาระงานด้านธุรการของโรงเรียนลง โดยการสนับสนุนอัตราบุคลากรให้แก่โรงเรียนหรืออาจพิจารณาสนับสนุนงบประมาณค่าตอบแทนเพื่อให้โรงเรียนสามารถจัดหาบุคลากรในท้องถิ่นมาช่วยดำเนินการในด้านนี้

3) การจัดแนวทางการเรียนรู้ที่สำคัญเพื่อให้การจัดการเรียนรู้ของโรงเรียนเป็นไปอย่างสมบูรณ์และมีประสิทธิภาพหลังจากจัดการเรียนรู้แบบบูรณาการแล้ว โรงเรียนควรมีแนวทางการจัดการเรียนรู้ที่สำคัญดังต่อไปนี้

- การใช้สื่อ เทคโนโลยี หรือนวัตกรรมต่างๆ ช่วยในการจัดการเรียนการสอน เช่น การใช้สิ่งแวดล้อมเป็นสื่อการเรียนรู้ การจัดหาคอมพิวเตอร์ การผลิตโปรแกรมการเรียนรู้ (CAI)
- การใช้ภูมิปัญญาท้องถิ่นและองค์ความรู้ในท้องถิ่น
- การเป็น เครือข่ายและการจัดการเรียนรู้ร่วมกับโรงเรียนอื่น เพื่อเป็นการเสริมประสบการณ์ให้กับผู้เรียนให้มีความสมบูรณ์ เช่น การจัดสหวิทยาการเรียนรู้ คอมพิวเตอร์ การใช้ห้องปฏิบัติการทางภาษา (Sound Lab) หรือห้องปฏิบัติการวิทยาศาสตร์การเข้าค่ายทางวิชาการร่วมกับโรงเรียนอื่นๆ และหมายความรวมถึงการแข่งขันกีฬา หรือการแข่งขันทางวิชาการต่างๆ ด้วย

แนวทางการพัฒนาคุณภาพโรงเรียนขนาดเล็ก

สำหรับเขตพื้นที่การศึกษาหลายแห่งได้กำหนดแนวทางการพัฒนาตามรูปแบบการจัดการศึกษา อาทิ เช่น

สำนักงานเขตพื้นที่การศึกษาสระบุรี เขต 1 (2550, หน้า 5-8) ได้จัดทำแผนพัฒนาคุณภาพโรงเรียนขนาดเล็ก สังกัดสำนักงานเขตพื้นที่การศึกษาสระบุรี เขต 1 พ.ศ. 2550-2554 โดยกำหนดแนวทางการพัฒนาตามรูปแบบการจัดการศึกษา ดังนี้

1. กำหนดรูปแบบการบริหารจัดการที่เหมาะสม

1.1 รูปแบบศูนย์โรงเรียน (School center) ได้แก่

1.1.1 การรวมโรงเรียนโดยโรงเรียน 2-5 โรงเรียนนำนักเรียนทุกชั้นเรียนมาเรียนที่ตึกศูนย์โรงเรียนได้รับการสนับสนุนค่าพาหนะ ครูมาปฏิบัติงานร่วมกัน นำสื่อการเรียนการสอนมาใช้ร่วมกัน

1.1.2 การรวมเรียนบางชั้น โดยโรงเรียน 2 โรงเรียนแบ่งชั้นสอน เช่นโรงเรียนหนึ่งสอน ป.1 ป.3 ป.5 ส่วนอีกโรงเรียนหนึ่งสอนชั้น ป.2 ป.4 ป.6 เป็นต้น

1.1.3 การเรียนร่วมเป็นช่วงชั้น โดยโรงเรียน 2 โรงเรียนแบ่งสอนโรงเรียนละ 1 ช่วงชั้น เช่นโรงเรียนหนึ่งสอนช่วงชั้นที่ 1 ชั้น ป.1-3 ส่วนอีกโรงเรียนหนึ่งสอนช่วงชั้นที่ 2 ชั้น ป.4-6 เป็นต้น

1.2 รูปแบบการจัดการเรียนการสอนตามปกติทุกชั้น

1.2.1 การเรียนรู้แบบบูรณาการโดยโรงเรียนมีการบูรณาการเนื้อหารายวิชาตามช่วงชั้นให้สอดคล้องกับจำนวนครูที่มีในโรงเรียน แล้วกำหนดกิจกรรมการเรียนการสอนให้เชื่อมโยงสู่หน่วยการเรียนรู้

1.2.2 การใช้สื่อการเรียนการสอนทางไกลผ่านดาวเทียมสลับการจัดการเรียนการสอนของโรงเรียน

2. การใช้ ICT เพื่อการพัฒนากระบวนการเรียนรู้
3. การจัดหาและพัฒนาบุคลากรโดยสนับสนุนวิทยากรภายนอกและมีกอบรมครู
4. พัฒนาศักยภาพด้านภาษาไทย โดยใช้หน่วยพัฒนาศักยภาพเคลื่อนที่
5. การสนับสนุนงบประมาณ แหล่งงบประมาณและทรัพยากร

สำนักงานเขตพื้นที่การศึกษาสระแก้ว เขต 1 ได้ให้ความช่วยเหลือโรงเรียนขนาดเล็กด้านการบริหารจัดการ เช่น การจัดตั้งเครือข่ายการพัฒนาคุณภาพการศึกษาโดยให้โรงเรียนรวมกลุ่มโรงเรียนตามความสมัครใจ มีวัตถุประสงค์ให้ทำงานเป็นทีมแบบมีส่วนร่วมเพื่อให้โรงเรียนในเครือข่ายสามารถบริหารงานได้อย่างมีประสิทธิภาพ และเกิดประสิทธิผล ซึ่งจะทำให้โรงเรียนขนาดเล็กในเครือข่ายได้รับการช่วยเหลือในการบริหารงานทั้ง 4 งาน ของโรงเรียนด้วย และการจัดตั้งเครือข่ายความช่วยเหลือ ด้าน ICT เพื่อเป็นที่ปรึกษาและให้ความช่วยเหลือในการจัดการระบบข้อมูลพื้นฐานการศึกษาในชุดโปรแกรมพื้นฐานของสำนักงานคณะกรรมการการศึกษาขั้นพื้นฐาน และเจ้าหน้าที่สำนักงานสระแก้ว เขต 1 ให้ความช่วยเหลือในการบันทึกข้อมูลในโปรแกรมสำเร็จรูป ซึ่งพบว่า ช่วยให้โรงเรียนขนาดเล็กมีความคล่องตัวในการบริหารจัดการมากขึ้น

สำนักงานเขตพื้นที่การศึกษาสระแก้ว เขต 1 และโรงเรียนขนาดเล็กในสังกัดได้ร่วมกันพัฒนารูปแบบการจัดการเรียนรู้แบบบูรณาการ เพื่อหารูปแบบที่เหมาะสมกับบริบทของโรงเรียน ในปีการศึกษา 2550 มีโรงเรียนที่ได้คัดเลือกเป็นต้นแบบ 5 ลักษณะ ดังนี้

รูปแบบที่ 1 การจัดการเรียนรู้แบบบูรณาการเป็นรายชั้น สำหรับโรงเรียนขนาดเล็กที่มีครูครบชั้นเรียนในโรงเรียนที่มีครูตั้งแต่ 7 คนขึ้นไป

รูปแบบที่ 2 การจัดการเรียนรู้แบบบูรณาการแบบรวมชั้น เช่น ป.1-2 ป.3-4 ป.5-6 หรือแบบช่วงชั้นตามหลักสูตรการศึกษาขั้นพื้นฐาน คือ ช่วงชั้นที่ ป.1-3,ป.4-6 สำหรับโรงเรียนขนาดเล็กที่มีครูไม่ครบชั้น

รูปแบบที่ 3 การจัดการเรียนรู้แบบบูรณาการโดยโครงการ 1 โครงการ 1 กิจกรรมเป็นการจัดการเรียนรู้ในรูปแบบของฐานการเรียนรู้ กิจกรรมแวลลีเพื่อการเรียนรู้หน่วยเรียนรู้ศูนย์การเรียนรู้ เป็นต้น

รูปแบบที่ 4 การจัดการเรียนรู้แบบบูรณาการโดยใช้ Computer เพื่อการเรียนรู้เน้นให้นักเรียนใช้สื่อ ICT ค้นคว้า แสวงหา และสร้างองค์ความรู้ได้ด้วยตนเอง

รูปแบบที่ 5 การพัฒนาหลักสูตรท้องถิ่น และแหล่งเรียนรู้

สำนักงานเขตพื้นที่การศึกษาประถมศึกษาลพบุรี เขต 2 ดำเนินงานในการพัฒนารูปแบบการจัดการเรียนรู้ของโรงเรียนขนาดเล็ก ได้ดำเนินการเพื่อให้บรรลุวิสัยทัศน์และแผนที่กำหนดไว้ ดังนี้

1. **รูปแบบศูนย์โรงเรียน (School Center)** คือการพัฒนาประสิทธิภาพ การจัดการศึกษาของโรงเรียนขนาดเล็กที่มีนักเรียนต่ำกว่า 120 คนลงมา ในลักษณะ นำนักเรียนมาเรียนรวมกันทั้งหมด หรือมาเรียนรวมกันบางชั้นเรียน หรือจัดการเรียนการสอนเป็นช่วงชั้นและพัฒนา รูปแบบเป็นการบริหารจัดการร่วมกัน มีวัตถุประสงค์ ดังนี้ 1) เพื่อพัฒนาคุณภาพนักเรียนโรงเรียนขนาดเล็กให้มีคุณลักษณะอันพึงประสงค์ตามจุดมุ่งหมายของหลักสูตร 2) เพื่อแก้ปัญหาการขาดแคลนครู ครูสอนไม่ครบชั้นในโรงเรียนขนาดเล็ก 3) เพื่อพัฒนาประสิทธิภาพการบริหารจัดการในโรงเรียนขนาดเล็ก

รูปแบบสำคัญที่สำนักงานเขตพื้นที่การศึกษาประถมศึกษาลพบุรี เขต 2 นำมาใช้ในการบริหารจัดการโรงเรียนขนาดเล็ก มี 2 รูปแบบ ดังนี้

1.1 รูปแบบเรียนรวมบางชั้น

1.1.1 รูปแบบและวิธีการ

1) นำนักเรียนในบางชั้นเรียนมาเรียนรวมกัน เช่น ชั้นอนุบาล 1-2 ป.1-2 เรียนรวมกันภายในโรงเรียน

2) ปรับเนื้อหาวิชา กิจกรรมการเรียนการสอน เพื่อให้เหมาะสมกับผู้เรียนในชั้นปีที่นำมาเรียนรวมกัน

3) จัดครูบุคลากรเข้าสอนตามสภาพความจำกัดด้านบุคลากร เช่น ครูสอนไม่ครบชั้น

1.1.2 ทรัพยากรที่ต้องการ

1) งบประมาณการจัดซื้อสื่อ นวัตกรรมการเรียนการสอน เพื่อเพิ่มประสิทธิภาพการจัดการเรียนรู้ของครูผู้สอน

2) บุคลากรท้องถิ่นที่มีความรู้ความสามารถ บุคลากรอาสาสมัครที่ช่วยสอนหรือเป็นวิทยากรร่วม

3) แหล่งเรียนรู้ภายในและภายนอกโรงเรียนเพื่อให้เด็กเรียนรู้เพิ่มเติม เช่น ห้องสมุด ห้องเรียนธรรมชาติ

1.1.3 ประโยชน์ที่คาดว่าจะได้รับ

- 1) แก้ปัญหาการขาดแคลนครู หรือมีครูผู้สอนไม่ครบชั้น
- 2) ชุมชนมีส่วนร่วมในการบริหารจัดการ
- 3) ผู้เรียนได้เรียนครบตามหลักสูตรในแต่ละชั้นปี
- 4) โรงเรียนนำรูปแบบการบริหารจัดการศึกษามาใช้ได้อย่างเหมาะสม

1.1.4 เงื่อนไขความสำเร็จ

- 1) ทุกฝ่ายมีส่วนร่วมในการบริหารจัดการ
- 2) โรงเรียนทำงานได้ตามมาตรฐานขั้นต่ำตามบริบทของตนเอง
- 3) ปฏิรูปการเรียนการสอนให้เหมาะสมกับสภาพของผู้เรียน
- 4) หน่วยงานต้นสังกัด กำกับติดตาม ให้ความช่วยเหลือด้านการเรียน

การสอนอย่างทั่วถึง จริงจัง มีแผนในการพัฒนาโรงเรียนขนาดเล็กที่ชัดเจน

1.2 รูปแบบศูนย์เรียนรวม

1.2.1 รูปแบบและวิธีการ

การจัดชั้นเรียนแบบศูนย์เรียนรวม เป็นรูปแบบที่จัดให้โรงเรียนขนาดเล็กที่ประสบปัญหาครูผู้สอนไม่ครบชั้น และขาดแคลนบุคลากรในการสอนซึ่งสามารถนำนักเรียนมารวมกัน ในระดับชั้นใดชั้นหนึ่งหรือหลายระดับชั้น โดยมีโรงเรียนที่มีความเข้มแข็งและมีความพร้อมในการบริหารจัดการเป็นโรงเรียนหลักและมีโรงเรียนขนาดเล็กบริเวณใกล้เคียงไปเรียนรวม และจัดครู เข้าสอนตามที่แต่ละโรงเรียนจะบริหารจัดการทรัพยากรร่วมกันทั้งด้านบุคลากรงบประมาณ สื่อ วัสดุอุปกรณ์ต่าง ๆ เป็นต้น ซึ่งในทางปฏิบัติได้ดำเนินการ ดังนี้

1) ประชุมผู้บริหารโรงเรียนขนาดเล็กที่ครูผู้สอนไม่ครบชั้น เพื่อกำหนดรูปแบบ การจัดชั้นเรียนแบบศูนย์เรียนรวม

2) พาโรงเรียนที่จะใช้รูปแบบศูนย์เรียนรวมและบุคลากรที่เกี่ยวข้องไปศึกษาดูงานที่โรงเรียนบ้านวังน้ำคู้ สำนักงานเขตพื้นที่การศึกษาประถมศึกษานครสวรรค์ เขต 1

3) วางแผนกำหนดกลุ่มเป้าหมายในการไปเรียนรวม การบริหารจัดการทรัพยากรร่วมกันตลอดจนการจัดตารางเรียน โดยให้เป็นไปตามหลักสูตรแกนกลางการศึกษาขั้นพื้นฐาน พุทธศักราช 2551

4) จัดครูเข้าสอนและรับผิดชอบตามระดับชั้นที่จัดไปเรียนรวมโดยใช้บุคลากรที่แต่ละโรงเรียนจัดให้ตามความรู้ความสามารถและความถนัด

5) จัดกระบวนการเรียนรู้ให้เหมาะสมกับความแตกต่างของชั้นปี เช่น มีการบูรณาการการเรียนรู้ จัดทำหน่วยการเรียนรู้แบบบูรณาการ ปรับหลักสูตรการเรียนการสอนให้เหมาะสมกับสภาพของผู้เรียน

1.2.2 ทรัพยากรที่ต้องการ

1) บุคลากรที่มีความรู้ความเข้าใจในการวางแผนการเรียนรู้ แบบศูนย์เรียนรวม ร่วมกับครูผู้สอนที่จะไปสอนในโรงเรียนหลัก

2) บุคลากรในการแนะนำ ช่วยเหลือ การจัดการเรียนการสอน เช่น ศึกษานิเทศก์

3) สื่อและอุปกรณ์ช่วยสอน เช่น สื่อ CAI สื่ออิเล็กทรอนิกส์

4) บุคลากรหมุนเวียนช่วยสอนจากโรงเรียนใกล้เคียง เพื่อแบ่งเบาภาระครูในโรงเรียนขนาดเล็ก

5) งบประมาณการจ้างบุคลากร การได้รับการสนับสนุนจากองค์กรส่วนท้องถิ่น

1.2.3 ประโยชน์ที่คาดว่าจะได้รับ

1) นักเรียนได้เรียนรู้ตามหลักสูตรและมีคุณภาพตามศักยภาพตนเอง

2) เพิ่มอัตราส่วนครูต่อนักเรียน

3) แก้ปัญหาครูไม่ครบชั้น

4) เพิ่มบรรยากาศในการเรียนการสอน

1.2.4 เงื่อนไขสู่ความสำเร็จ

1) การสนับสนุนด้านงบประมาณ ในการจ้างบุคลากรช่วยสอน ค่าพาหนะสำหรับนักเรียนที่นำไปเรียนรวมที่โรงเรียนหลัก

2) ความร่วมมือและการมีส่วนร่วมขององค์กรท้องถิ่น ในด้านวิทยากร หรืออาสาสมัครช่วยสอน วัสดุอุปกรณ์ต่างๆ เช่น เครื่องคอมพิวเตอร์ เป็นต้น ตลอดจนการสนับสนุนงบประมาณเป็นค่าพาหนะนักเรียน

- 3) การสนับสนุนด้านอัตราค่าจ้าง จากบุคลากรในโรงเรียนใกล้เคียง
- 4) ความร่วมมือของโรงเรียนหลักด้านหลักสูตรการเรียนการสอนและด้านอื่นๆ

2. รูปแบบการจัดการเรียนรู้แบบบูรณาการ

รูปแบบและวิธีการการบูรณาการ เป็นการกำหนดเป้าหมายการเรียนรู้ร่วมกัน ยึดผู้เรียนเป็นสำคัญ โดยนำกระบวนการเรียนรู้จากกลุ่มสาระการเรียนรู้เดียวกันหรือต่างกลุ่มสาระการเรียนรู้มาบูรณาการ ในการจัดการเรียนการสอนซึ่งสามารถจัดได้หลายลักษณะ เช่น หลักสูตรการศึกษาขั้นพื้นฐาน พุทธศักราช 2544 ได้กำหนดลักษณะของการบูรณาการไว้ในหลักสูตรรูปได้ 4 ลักษณะ คือ 1) การบูรณาการแบบผู้สอนคนเดียว ผู้สอนสามารถจัดการเรียนรู้ โดยเชื่อมโยงสาระการเรียนรู้ต่างๆ กับหัวข้อเรื่องที่สอดคล้องกับชีวิตจริงหรือสาระที่กำหนดขึ้นมา 2) การบูรณาการแบบคู่ขนาน มีครูผู้สอนตั้งแต่ 2 คนขึ้นไป ร่วมกันจัดการเรียนการสอนโดยอาจยึดหัวข้อเกี่ยวกับเรื่องใดเรื่องหนึ่งแล้วบูรณาการเชื่อมโยงแบบคู่ขนาน 3) การบูรณาการแบบสหวิทยาการ โดยนำเนื้อหาจากหลายกลุ่มสาระการเรียนรู้มาเชื่อมโยงเพื่อจัดการเรียนรู้ในบางเรื่อง ผู้สอนอาจจัดการเรียนการสอนร่วมกันได้ 4) การบูรณาการแบบโครงการผู้สอนสามารถจัดการเรียนการสอนโดยบูรณาการ เป็นโครงการ ซึ่งครูผู้สอนและผู้เรียน ร่วมกันจัดทำโครงการขึ้นมา โดยใช้เวลาเรียนต่อเนื่องกันหลายชั่วโมง นำชั่วโมงวิชาต่างๆ ที่เคยแยกกันมารวมกันเป็นเรื่องเดียวในลักษณะสอนเป็นทีมหรือกรณีที่ต้องการเน้นทักษะบางเรื่องเป็นพิเศษ

จากเหตุผลดังกล่าวในการจัดการเรียนรู้ สำนักงานเขตพื้นที่การศึกษาประถมศึกษาลพบุรี เขต 2 จึงได้นำรูปแบบการจัดการเรียนรู้แบบบูรณาการมาใช้ในการส่งเสริมพัฒนาประสิทธิภาพของโรงเรียนขนาดเล็ก เพื่อให้สอดคล้องกับปัญหาความต้องการและข้อจำกัดของแต่ละแห่ง โดยเฉพาะปัญหาครูไม่ครบชั้น ซึ่งจำเป็นต้องมีการพัฒนาหลักสูตรกระบวนการจัดการเรียนรู้ให้สอดคล้องกับสภาพที่เป็นอยู่ ซึ่งในสภาพจริง โรงเรียนขนาดเล็กที่มีครูไม่ครบชั้น อาจจัดกิจกรรมการเรียนการสอนแบบเรียนรวมบางชั้นภายในโรงเรียน แบบศูนย์เรียนรวม ต่างโรงเรียนและการจัดการเรียนรู้แบบคณะชั้น เป็นต้น

การจัดการเรียนรู้ของโรงเรียนขนาดเล็ก จึงต้องยึดหลักของการบูรณาการการเรียนรู้โดยใช้รูปแบบใดรูปแบบหนึ่งหรือหลายรูปแบบมาใช้ในการจัดการเรียนรู้ เช่น นำมาตรฐานการเรียนรู้และตัวชี้วัดชั้นปีทั้งในกลุ่มสาระเดียวกันและต่างกลุ่มสาระมาวิเคราะห์หาความสัมพันธ์เชื่อมโยง กำหนดจุดประสงค์การเรียนรู้ จัดทำสาระการเรียนรู้ จัดทำคำอธิบายรายวิชา กำหนดหน่วยการ

เรียนรู้แบบบูรณาการและวางแผนจัดการเรียนรู้แบบอิงมาตรฐานที่สามารถให้ผู้เรียนเรียนได้ครั้งเดียวพร้อมๆ กัน โดยต่างชั้นปีกัน

2.1 วัตถุประสงค์

2.1.1 เพื่อแก้ปัญหาโรงเรียนขนาดเล็กที่มีครูไม่ครบชั้น ให้สามารถจัดการเรียนการสอนได้ตามปกติ สอดรับมาตรฐาน ตัวชี้วัดชั้นปีตามหลักสูตรแกนกลางการศึกษาขั้นพื้นฐาน พุทธศักราช 2551 และหลักสูตรสถานศึกษาของแต่ละแห่ง

2.1.2 เพื่อให้ครูสามารถจัดประสบการณ์การเรียนรู้ให้กับผู้เรียนได้ในครั้งเดียวหลายกลุ่มสาระการเรียนรู้และหลายชั้นปี

2.1.3 เพื่อให้ผู้เรียนเรียนรู้ได้อย่างมีความหมาย เกิดความคิดแบบองค์รวม และสามารถเชื่อมโยงการเรียนรู้สู่การแก้ปัญหาได้

2.1.4 เพื่อให้ผู้เรียน ผู้สอนได้วางแผนการเรียนรู้หรือออกแบบการเรียนรู้ร่วมกัน

2.2 วิธีดำเนินการ

2.2.1 การประชุมร่วมกันระหว่างผู้บริหารและผู้เกี่ยวข้องถึงมาตรการในการแก้ปัญหาโรงเรียนขนาดเล็ก ด้านการพัฒนาคุณภาพการศึกษา การจัดการเรียนรู้เพื่อวางแผนพัฒนา

2.2.2 สำนักงานเขตพื้นที่การศึกษาประถมศึกษาลพบุรี เขต 2 จัดอบรมพัฒนาครูให้มีความรู้ ความเข้าใจในการจัดทำหลักสูตรสถานศึกษาตามหลักสูตรแกนกลางการศึกษาขั้นพื้นฐาน พุทธศักราช 2551 โดยสอดแทรกการจัดทำหน่วยบูรณาการ

2.2.3 นำผู้บริหารและครู ศึกษาดูงานโรงเรียนขนาดเล็กที่มีครูไม่ครบชั้น

2.2.4 โรงเรียนขนาดเล็กวางแผนร่วมกันในการพัฒนาหลักสูตรและกระบวนการเรียนรู้

2.2.5 วิเคราะห์มาตรฐาน ตัวชี้วัดชั้นปี จัดทำหน่วยการเรียนรู้และแผนการจัดการเรียนรู้แบบบูรณาการที่สอดคล้องกับสภาพปัญหาและความต้องการ

2.2.6 กำหนดครูผู้รับผิดชอบนำแผนการจัดการเรียนรู้แบบบูรณาการสู่การปฏิบัติ

2.2.7 นิเทศ ติดตาม นำผลไปวางแผนเพื่อปรับปรุงแก้ไขและพัฒนาอย่างต่อเนื่อง

2.3 ผลที่คาดว่าจะได้รับ

2.3.1 นักเรียนได้เรียนรู้เนื้อหาวิชาตามหลักสูตร เป็นไปตามมาตรฐาน ตัวชี้วัด

2.3.2 ทุกฝ่ายที่เกี่ยวข้อง มีส่วนร่วมในการจัดการศึกษา เนื่องจากต้องอาศัย การวางแผนร่วมกันระหว่างครูภายในโรงเรียนและโรงเรียนใกล้เคียงและโรงเรียนขนาดเล็ก ด้วยกันช่วยให้เกิดความร่วมมือในการพัฒนาคุณภาพการศึกษาร่วมกัน

2.3.3 ครูได้รับการพัฒนาศักยภาพในการทำงาน โดยเฉพาะการวางแผน การออกแบบการเรียนรู้และการจัดการเรียนรู้แบบบูรณาการ อันจะช่วยเพิ่มประสิทธิภาพในการ ทำงานให้สูงขึ้น

2.4 เงื่อนไขสู่ความสำเร็จ

2.4.1 การสร้างเครือข่ายการจัดการเรียนรู้ร่วมกันของโรงเรียนขนาดเล็กที่มี สภาพปัญหา ปัจจัยที่เป็นอุปสรรคเหมือนกันหรือคล้ายกัน ในการพัฒนาหลักสูตรและ กระบวนการเรียนรู้

2.4.2 การจัดการเรียนรู้โดยยึดผู้เรียนเป็นสำคัญ เพื่อส่งเสริมให้ผู้เรียนเรียนรู้ โดยการปฏิบัติจริง มีการจัดการเรียนรู้ที่หลากหลาย ใช้สื่อ นวัตกรรมในการพัฒนาผู้เรียน ส่งเสริมให้ผู้เรียนสร้างองค์ความรู้ด้วยตนเอง

2.4.3 การลดภาระด้านงานธุรการ เพื่อให้ครูมีเวลาในการทุ่มเทให้กับ การเรียนการสอนและใช้เวลาที่เหลือในการคิดค้นพัฒนางาน ผลิตรายการเรียนการสอนให้มากขึ้น

3. การจัดการเรียนรู้แบบคละชั้น

การจัดการเรียนรู้แบบคละชั้น หมายถึง การจัดการเรียนรู้สำหรับนักเรียนต่างชั้น ต่างกลุ่มอายุ ซึ่งมีความแตกต่างกัน นำมาจัดการเรียนรู้พร้อมกันเป็นชั้นเดียว โดยครูใช้กิจกรรม การเรียนรู้ที่หลากหลายสอดคล้องกับระดับความสามารถของนักเรียนเป็นรายบุคคลหรือ กลุ่มย่อย

การจัดการเรียนรู้แบบคละชั้น มีแนวคิดพื้นฐานที่สำคัญ คือ การจัดการเรียนรู้ สมองตอบความต้องการของนักเรียนเป็นรายบุคคลหรือรายกลุ่มย่อย ซึ่งตรงกับแนวคิดเรื่อง ปฏิรูปการเรียนรู้ตามเจตนารมณ์ของพระราชบัญญัติการศึกษาแห่งชาติ พุทธศักราช 2542 ดังนั้น การจัดการเรียนรู้แบบคละชั้น จึงใช้ได้ดีกับโรงเรียนทุกประเภท เนื่องจากชั้นเรียนทุกชั้น ย่อมมีนักเรียนที่ระดับความสามารถต่างกัน ตลอดจนมีความต้องการเรียนรู้และลักษณะการ เรียนรู้เฉพาะบุคคล การจัดการเรียนรู้ที่สอดคล้องกับความต้องการและความสามารถของ

นักเรียนรายบุคคล มีชื่อเรียกว่า การจัดการเรียนรู้ตามความแตกต่างของผู้เรียน ห้องเรียนที่จัดการเรียนรู้แบบนี้ จึงเป็นห้องเรียนที่ละความสามารถของนักเรียน สำหรับโรงเรียนขนาดเล็กที่นำนักเรียนต่างระดับชั้นมาเรียนรวมกันเรียกว่า การจัดการเรียนรู้แบบคละชั้น ซึ่งมีลักษณะเฉพาะเพิ่มเป็น 2 ด้านคือ จัดการเรียนรู้คละอายุและคละความสามารถ

ครูผู้สอนสามารถจัดการเรียนรู้ตามความแตกต่างของนักเรียน โดยจัดกิจกรรมหลากหลายสลับกันไป ประกอบด้วย การเตรียมงานตามความสนใจ การทบทวนประเด็นร่วมกัน การแลกเปลี่ยนเรียนรู้ การค้นคว้า สัมภาษณ์บุคคลหรือกลุ่มย่อย การทำความเข้าใจประเด็น หัวข้อให้ชัดเจน การขยายฐานความรู้การผลิตชิ้นงานที่สะท้อนความรู้ความเข้าใจ

การจัดการเรียนรู้แบบคละชั้นส่งเสริมคุณสมบัติสำคัญของเด็ก คือ การเรียนรู้และปรับตัวเข้ากับผู้อื่น นอกเหนือจากการพัฒนาด้านสติปัญญา กระบวนการเรียนรู้แบบคละชั้น เช่น การรวมชั้น จับคู่ แบ่งกลุ่มย่อย ค้นคว้าด้วยตนเอง ฯลฯ ทำให้นักเรียนมีลักษณะการเรียนรู้แบบควบคุมตนเองได้ ซึ่งเป็นคุณลักษณะสำคัญของการใฝ่เรียนรู้

การจัดการเรียนรู้ที่สอดคล้องกับระดับความสามารถของนักเรียน ตรงกับหลักการสอนที่มีประสิทธิภาพจากงานวิจัยของ Branat (1998, อ้างอิงใน สมเกียรติ ไกรยา, 2554) ซึ่งระบุว่านักเรียนเรียนรู้ได้ดีที่สุด ภายใต้สถานการณ์ต่อไปนี้ 1) เรื่องที่เรียนรู้เป็นเรื่องที่นักเรียนสนใจ มีความหมายต่อเขา 2) เรื่องที่เรียนท้าทายความสามารถ กระตุ้นให้อยากเรียนรู้ 3) เรื่องที่เรียนเหมาะสมกับระดับพัฒนาการ 4) นักเรียนได้เรียนรู้สอดคล้องกับลักษณะการเรียนรู้ของตน มีตัวเลือกให้เลือกได้ 5) นักเรียนได้ใช้ความรู้เดิมมาต่อยอดสร้างเป็นความรู้ใหม่ 6) นักเรียนมีโอกาสสร้างปฏิสัมพันธ์ทางสังคม 7) นักเรียนได้รับข้อเสนอแนะที่เป็นประโยชน์จากครูและกลุ่มเพื่อน 8) นักเรียนได้เลือกและทดลองใช้วิธีการเรียนรู้ที่เขาเลือก 9) บรรยากาศการเรียนรู้ในห้องเรียนเป็นบรรยากาศที่ส่งเสริมให้เกิดการเรียนรู้

3.1 รูปแบบและวิธีการ

การบริหารจัดการชั้นเรียนแบบคละชั้น เป็นการดำเนินการจัดชั้นเรียนที่นำนักเรียน ต่างชั้น ต่างกลุ่มอายุและต่างความสามารถมาเรียนรู้พร้อมกันในห้องเดียวโดยมีครูคนเดียวจัดกิจกรรมการเรียนรู้เพื่อให้ผู้เรียนเกิดการเรียนรู้เต็มตามศักยภาพ

3.1.1 ประโยชน์ที่ได้รับ

- 1) แก้ปัญหาครูไม่ครบชั้น
- 2) เพิ่มอัตราส่วนครูต่อนักเรียน
- 3) ผู้เรียนได้เรียนครบตามหลักสูตรในแต่ละชั้นปี

4) ลดภาระครูในการจัดทำแผนการสอนเนื่องจากสำนักวิชาการและมาตรฐานการศึกษา จัดทำและจัดส่งให้

5) โรงเรียน/สำนักงานเขตพื้นที่การศึกษามีรูปแบบบริหารจัดการศึกษาที่เหมาะสม

3.1.2 เงื่อนไขความสำเร็จ

1) ความใส่ใจและมุ่งมั่นของผู้บริหารโรงเรียน
 2) ความตั้งใจและความรู้ ความสามารถของครูผู้สอน ตลอดจนเทคนิควิธีการจัดการเรียนรู้แบบคละชั้น
 3) การประชาสัมพันธ์ให้ผู้ปกครองเข้าใจรับรู้รับทราบในการจัดชั้นเรียนคละชั้น

4) ความพร้อมด้านห้องเรียน สื่อต่างๆ กล่าวคือ ห้องเรียนต้องกว้างขวางพอที่จะให้นักเรียนปฏิบัติกิจกรรมต่างๆ เช่น บริเวณพื้นที่สำหรับกิจกรรมรวมชั้น กิจกรรมย่อยพบครู กิจกรรมกลุ่มนักเรียน กิจกรรมคู่ และกิจกรรมเดี่ยว เป็นต้น

3.2 การบริหารจัดการชั้นเรียนแบบคละชั้น

การจัดชั้นเรียนแบบคละชั้น เป็นรูปแบบการบริหารจัดการที่นำนักเรียนหลายชั้นมาเรียนรู้พร้อมกัน เพื่อให้การบริหารจัดการเป็นไปอย่างมีประสิทธิภาพ สถานศึกษาควรคำนึงถึงองค์ประกอบต่อไปนี้

การจัดครูเข้าสอนการจัดครูเข้าสอนสำหรับชั้นเรียนแบบคละชั้น ควรคำนึงถึงข้อมูลพื้นฐานภูมิหลังของครูและเหตุผลในการเลือกครูเข้าสอน โดยพิจารณาว่าจะจัดครูเข้าสอนอย่างไรมีเหตุผลใด จึงจัดเช่นนั้น มี ข้อดี ข้อเสีย ของการเลือกครูเข้าสอนนักเรียนแต่ละห้องอย่างไร โดยพิจารณาถึงความรู้ ทักษะและสมรรถนะ ตลอดจนเจตคติที่จำเป็นของครูในการจัดการเรียนรู้แบบคละชั้น ดังนี้

3.2.1 ด้านความรู้ ครูผู้สอนในห้องเรียนแบบคละชั้น ซึ่งมีนักเรียนต่างกลุ่มอายุ ต่างความสามารถเรียนรวมในห้องเดียวกัน ครูจึงควรมีความรู้ในเรื่อง เทคนิคการจัดชั้นเรียนแบบคละชั้น ประกอบด้วย

1) วิธีการหลากหลายในการจัดชั้นเรียน เช่น การจัดกลุ่มทั้งชั้น กลุ่มย่อย การจับคู่ การทำงานรายบุคคล และความรู้เกี่ยวกับเกณฑ์ในการจัดกลุ่มย่อย

2) การจัดกิจกรรมประจำวันด้านการเรียนรู้ที่ทำให้เด็กคุ้นเคย จนสามารถเรียนรู้ต่อเนื่องได้ แม้ครูไม่อยู่ในชั้น เช่น การควบคุมกำกับโดยนักเรียน การใช้สื่อที่มีอยู่ เพื่อให้ให้นักเรียนเรียนรู้ได้ด้วยตนเอง และเป็นกลุ่ม

3) วิธีการจัดการเรียนรู้ที่มีประสิทธิภาพสูงตามธรรมชาติของแต่ละรายวิชา

4) รู้วิธีการสอนที่หลากหลายซึ่งสามารถใช้สอนในชั้นเรียนแบบคละชั้นได้อย่างมีประสิทธิภาพ เช่น การสอนเป็นทีม การศึกษาค้นคว้าด้วยตนเองการทำงาน กลุ่มย่อย การสอนเป็นชั้นรวม การเรียนรู้โดยกลุ่มเพื่อน จัดกิจกรรมหมุนเวียนตามฐานอย่างเป็นระบบ

5) ความรู้เรื่องประโยชน์และผลดีของการสอนแบบคละชั้นทั้งด้านวิชาการและด้านอื่นๆ

6) การจัดโครงสร้างหลักสูตรที่สมดุลครอบคลุมการสอนเป็นรายวัน รายสัปดาห์ รายภาคเรียน และรายปี

7) วิธีการจัดพื้นที่ในห้องเรียน การจัดสื่อค้นคว้าและแหล่งเรียนรู้ทั้งในและนอกห้องเรียน สำหรับกลุ่มนักเรียนที่คละชั้น

8) วิธีการประเมินผลที่ปฏิบัติได้และมีประสิทธิภาพสามารถประเมินผลการเรียนรู้ที่คาดหวังสำหรับนักเรียนในชั้นเรียนที่สอดคล้องตรงตามสภาพจริงของผู้เรียน

3.2.2 ด้านทักษะและสมรรถนะครูผู้สอนในห้องเรียนแบบคละชั้นควรมีทักษะและสมรรถนะที่ดี ต่อไปนี้

1) ทักษะในการจัดการเรียนชั้นเรียน โดยครูผู้สอนควรมอบหมายงานให้นักเรียนทุกคนได้ทำงานตามความสามารถและครูมีปฏิสัมพันธ์เชิงบวกกับนักเรียน

2) ทักษะการวิเคราะห์ระดับความสามารถของเด็กเป็นรายบุคคล

3) มีทักษะการจัดกระบวนการเรียนรู้อย่างหลากหลายที่เอื้อต่อการเรียนรู้ที่สนองตอบตามระดับความสามารถของผู้เรียน

4) ทักษะการจัดทำจัดหาสื่อส่งเสริมสนับสนุนการเรียนแบบคละชั้น

5) ทักษะในการวัดและประเมินผลการเรียนรู้ของผู้เรียนที่หลากหลายตรงตามสภาพจริง

3.2.3 ด้านทัศนคติ

- 1) มีความเชื่อว่าการสอนแบบคละชั้นจะเกิดประโยชน์แก่เด็กทั้งด้านพัฒนาการทางสติปัญญาและการพัฒนาทางสังคมและอารมณ์
- 2) เชื่อมั่นว่าผู้เรียนสามารถเรียนรู้ได้ด้วยตนเอง เรียนรู้ร่วมกันได้
- 3) ผู้ปกครองเห็นประโยชน์ของการสอนแบบคละชั้นทั้งในด้านวิชาการและด้านอื่นนอกเหนือจากงานวิชาการ
- 4) การจัดการเรียนการสอนแบบคละชั้นช่วยแก้ปัญหาขาดแคลนครู

3.2.4 ด้านการเสริมสร้างวินัยเชิงบวก การจัดการเรียนการสอน ในห้องเรียนแบบคละชั้น ครูผู้สอนจะต้องสร้างระเบียบวินัยในห้องเรียนก่อน ตลอดจนกำหนดข้อตกลงในการเรียนรู้ร่วมกันและควรเริ่มต้นจากชั้นเล็กที่สุด เช่น ชั้นอนุบาลหรือประถมศึกษาปีที่ 1 ที่มาเข้าเรียน ครูจะแนะนำชีวิตความเป็นอยู่ กิจวัตรประจำวันและการปฏิบัติกิจกรรมในห้องเรียน โดยครูผู้สอนทั้งโรงเรียนต้องร่วมกันฝึกวินัยการเรียนรู้ในห้องเรียนแบบคละชั้น เนื่องจากห้องเรียนคละชั้น ครูจัดกิจกรรมให้นักเรียนทุกคนตามระดับความสามารถ ครูเป็นผู้ดูแล อำนวยความสะดวกให้คำแนะนำโดยหมุนเวียนไปตามกลุ่ม ดังนั้น เด็กจึงต้องมีวินัยในตนเองและรู้จักการเรียนรู้ ค้นคว้า ทั้งจากเอกสารใบงาน ใบความรู้ สื่อ ICT ต่างๆ ตลอดจนเรียนรู้จากการทำงานร่วมกับนักเรียนคนอื่นหรือนักเรียนในชั้นต่างกันโดยไม่ต้องมีครูอยู่ในกลุ่ม

4. รูปแบบการศึกษาทางไกลผ่านดาวเทียม

การจัดการเรียนการสอนโดยใช้สื่อทางไกลผ่านดาวเทียม เป็นนวัตกรรมหนึ่งที่น่าสนใจ นำมาใช้กับโรงเรียนขนาดเล็ก เพื่อเพิ่มประสิทธิภาพการเรียนการสอนที่บุคลากรขาด ความพร้อมในการจัดการศึกษา เช่น มีวุฒิไม่ตรงกับสาขาวิชาที่สอน และเพื่อส่งเสริม การเรียนรู้จากสื่อทางไกล

ความเป็นมาของโครงการศึกษาทางไกลผ่านดาวเทียม พระบาทสมเด็จพระเจ้าอยู่หัวทรงห่วงใยในความเสมอภาคทางการศึกษาของเด็กและเยาวชน โดยเฉพาะผู้ที่อยู่ห่างไกลและด้อยโอกาส จึงพระราชทานการสนับสนุนการศึกษาทุกด้าน ทั้งยังทรงพระกรุณาโปรดเกล้าฯ ให้จัดตั้งโรงเรียนราชประชานุเคราะห์พระราชทานทุนการศึกษาทุกระดับชั้น ทั้งในด้านการพัฒนาการศึกษา การศึกษาชุมชน การศึกษาตลอดชีวิต เพื่อให้มีความเสมอภาคกันทั่วประเทศ โครงการศึกษาทางไกลผ่านดาวเทียมจึงเกิดขึ้นด้วยเงินทุนประเดิมพระราชทานจำนวน 50 ล้านบาท เพื่อให้โอกาสและสร้างคุณภาพชีวิตแก่ทุกคน

4.1 วิธีดำเนินการ

4.1.1 ประชุมชี้แจงแนวทางการพัฒนาประสิทธิภาพการบริหารจัดการศึกษา โดยใช้สื่อทางไกลผ่านดาวเทียมและเสนอให้โรงเรียนขนาดเล็กทุกแห่งเข้าร่วมโครงการการศึกษาทางไกลผ่านดาวเทียมวงไกลกังวล อำเภอหัวหิน จังหวัดประจวบคีรีขันธ์ เพื่อขอรับการสนับสนุนด้านสื่อ อุปกรณ์ การสอน เช่น คู่มือครู การสอนทางไกลผ่านดาวเทียมให้กับทุกโรงเรียน

4.1.2 สำรวจสภาพโรงเรียนขนาดเล็กที่ยังขาดความพร้อม ด้านการจัดหาสื่อ จานดาวเทียม โดยจัดทำโครงการของงบประมาณสนับสนุนจากสำนักงานสลากกินแบ่งรัฐบาล และให้โรงเรียนใช้ศักยภาพการบริหารจัดการแบบมีส่วนร่วมในชุมชนของตน

4.1.3 อบรมให้ความรู้การใช้สื่อทางไกลผ่านดาวเทียมแก่บุคลากรของโรงเรียนขนาดเล็ก รวมทั้งจัดทำคู่มือการใช้สื่อทางไกลผ่านดาวเทียม เพื่อให้โรงเรียนใช้เป็นแนวทางในการจัดการเรียนรู้

4.1.4 นำผู้บริหารโรงเรียนขนาดเล็ก ศึกษาดูงานโรงเรียนที่ใช้สื่อทางไกลผ่านดาวเทียมเต็มรูปแบบเพื่อเป็นแนวทางในการพัฒนาการศึกษาของตนเอง

4.1.5 โรงเรียนจัดทำแผนงาน/โครงการรองรับ การพัฒนาการจัดการเรียนรู้ โดยใช้สื่อทางไกลผ่านดาวเทียม

4.1.6 สำนักงานเขตพื้นที่การศึกษาประถมศึกษาลพบุรีเขต 2 พัฒนาทีมงานฝ่ายเทคนิคเพื่อให้ความช่วยเหลือ ซ่อมบำรุงเครื่องรับสัญญาณทางไกลผ่านดาวเทียม

4.2 ทรัพยากรที่ต้องการ

4.2.1 งบประมาณในการจัดซื้อเครื่องรับสัญญาณและอุปกรณ์การศึกษาทางไกลผ่านดาวเทียม เพิ่มเติม เช่น โทรทัศน์วงจรปิด เครื่องรับสัญญาณ จานดาวเทียม เป็นต้น

4.2.2 คู่มือโทรศัพท์เพื่อใช้ติดต่อครูต้นทาง กรณีมีข้อสงสัยหรือไม่มีความชัดเจนในขั้นตอนการสอน

4.2.3 บุคลากรที่มีความรู้ความสามารถซ่อมบำรุง ฝ่ายเทคนิคประจำกลุ่มโรงเรียน

4.3 ประโยชน์ที่คาดว่าจะได้รับ

4.3.1 นักเรียนได้รับความรู้ ตามที่หลักสูตรกำหนด และเท่าเทียมกับโรงเรียนขนาดใหญ่ ลดช่องว่างความไม่เสมอภาคทางการศึกษาได้ในส่วนหนึ่ง

4.3.2 ช่วยส่งเสริมพัฒนาเทคนิค การสอน การจัดการเรียนรู้แก่ครูในโรงเรียนขนาดเล็ก จากรูปแบบเทคนิคการศึกษาทางไกล ผ่านดาวเทียม3. นักเรียนได้เรียนรู้ อย่างมีความสุข จากสื่อทางไกล

4.4 เงื่อนไขสู่ความสำเร็จ

4.4.1 ความพร้อมในสื่ออุปกรณ์ทางไกลผ่านดาวเทียม

4.4.2 องค์การภาครัฐและเอกชนให้การสนับสนุน ด้านสื่ออุปกรณ์ทางไกลผ่านดาวเทียม ให้เพียงพอต่อความต้องการ

4.5 กระบวนการบริหารการศึกษาทางไกลผ่านดาวเทียม

การบริหารงานที่มีประสิทธิภาพ จำเป็นต้องใช้กระบวนการและกลไกที่ส่งผลให้งานบรรลุเป้าหมายที่กำหนดไว้ การศึกษาทางไกลผ่านดาวเทียมเป็นเรื่องใหม่ ดังนั้น จำเป็นที่ผู้บริหารโรงเรียนจะต้องเข้าใจกระบวนการบริหาร และสามารถนำมาประยุกต์ใช้ให้เหมาะสมกับสภาพและทรัพยากรที่มีอยู่ กระบวนการบริหารที่มีประสิทธิภาพ ประกอบด้วยขั้นตอนต่างๆอย่างน้อย 4 ขั้นตอนคือ 1) การศึกษาสภาพความจำเป็นในการจัดการศึกษาทางไกลผ่านดาวเทียม 2) การวางแผนการจัดการเรียนการสอนทางไกลผ่านดาวเทียม 3) การดำเนินการจัดการเรียนการสอนทางไกลผ่านดาวเทียม 4) การประเมินผลการจัดการศึกษาทางไกลผ่านดาวเทียม

ขั้นตอนที่ 1 การศึกษาสภาพความจำเป็น ในการจัดการศึกษาทางไกลผ่านดาวเทียม การศึกษาสภาพความจำเป็น หมายถึง การศึกษาถึงสภาพความเป็นจริงของโรงเรียนในปัจจุบันว่าเป็นอย่างไร อะไรคือปัญหาและอะไรคือความต้องการ เพื่อที่จะนำข้อมูลดังกล่าวมาใช้เปรียบเทียบกับมาตรฐาน หรือสิ่งที่คาดหวังหรือสิ่งที่ควรจะเป็น และนำมากำหนดเป้าหมายในอนาคตของโรงเรียน ดังนั้นจึงกล่าวได้ว่าขั้นตอนนี้เป็นขั้นตอนที่มีความสำคัญและจำเป็นอย่างยิ่ง เพราะเป็นพื้นฐานในการวางแผนต่อไป เพื่อให้การบริหารและการดำเนินงานการศึกษาทางไกลผ่านดาวเทียมบรรลุผลตามเจตนารมณ์ของโครงการ ผู้บริหารโรงเรียนจะต้องศึกษาสภาพปัจจุบัน ความพร้อมและความต้องการที่แท้จริงของโรงเรียนซึ่งจำแนกได้ดังนี้

1. ความพร้อม

1.1 ความพร้อมด้านอาคารสถานที่ ประกอบด้วยห้องขนาดจุผู้ใช้บริการทางไกลผ่านดาวเทียม ได้อย่างน้อย 20 คน ขึ้นไป และมีแหล่งเก็บสื่อ อุปกรณ์ที่สะดวกและปลอดภัย

1.2 ความพร้อมด้านบุคลากรที่มีความสามารถในการใช้อุปกรณ์ทางด้านเทคนิคและสามารถให้คำปรึกษาทางด้านวิชาการ ตลอดจนบริการได้

1.3 ความพร้อมด้านครุภัณฑ์ ประกอบด้วยเครื่องรับโทรทัศน์สี อุปกรณ์รับสัญญาณ จากดาวเทียมรวมทั้งบทเรียนที่ใช้ควบคู่กับรายการโทรทัศน์ผ่านดาวเทียมและตารางออกอากาศ

2. ความต้องการ

2.1 หนังสืออ่านประกอบรายการโทรทัศน์ที่จะเรียนเพื่อเสริมกิจกรรม นอกเหนือจากตำราเรียนสื่อวัสดุอุปกรณ์

2.2 โรงเรียนจะต้องมีเครื่องรับโทรทัศน์อย่างน้อย 1 เครื่องและอุปกรณ์รับสัญญาณดาวเทียมอย่างน้อย 1 ชุด รวมทั้งต้องมีตารางการออกอากาศและคู่มือรับชมรายการจากมูลนิธิการศึกษาทางไกลผ่านดาวเทียม

ขั้นตอนที่ 2 การวางแผน การวางแผนเป็นขั้นตอนการใช้ข้อมูลจากสภาพปัจจุบัน ปัญหาและความต้องการมากำหนดแนวทางและวิธีการดำเนินงาน เพื่อให้บรรลุตามวัตถุประสงค์และเป้าหมายของโครงการอย่างมีประสิทธิภาพ การวางแผนเป็นการคิดและกำหนดสิ่งที่ต้องปฏิบัติ เป็นการตัดสินใจล่วงหน้าว่าจะทำอะไร ทำทำไม จะทำอย่างไร จะให้ใครทำ จะทำที่ไหน และจะทำเมื่อใด การวางแผนเพื่อเตรียมความพร้อมมีขั้นตอน ดังนี้

1. ด้านอาคารสถานที่

1.1 กำหนดห้องที่จะใช้สำหรับจัดการเรียนการสอนทางไกลผ่านดาวเทียมและสิ่งอำนวยความสะดวกต่างๆ

1.2 การบริการการใช้ห้องสมุด

1.3 สถานที่ที่จะต้องประกอบกิจกรรมเสริม เช่น ห้องปฏิบัติการ ห้องสมุด เป็นต้น

1.4 กำหนดจุดติดตั้งอุปกรณ์สัญญาณดาวเทียม

2. บุคลากร

2.1 สร้างความเข้าใจแก่ครู

2.2 กำหนดตัวบุคคลที่มีความชำนาญและรับผิดชอบ

2.3 กำหนดบทบาทหน้าที่และความรับผิดชอบของครูผู้เข้าร่วมโครงการ

ขั้นตอนที่ 3 การดำเนินการตามแผน เป็นขั้นตอนการลงมือปฏิบัติตามกิจกรรมที่กำหนดไว้ในแผน ขั้นตอนนี้ต้องมีการกำกับ ติดตามดูแลจากผู้บริหาร เพื่อให้ผู้รับผิดชอบแต่ละกิจกรรมได้ดำเนินการให้สำเร็จตามวัตถุประสงค์ที่วางไว้ การดำเนินงานตามแผนมีขั้นตอนดังนี้

1. การลงมือปฏิบัติกิจกรรมตามหน้าที่ของผู้รับผิดชอบ
2. การกำกับ ติดตาม ดูแลจากผู้บริหารโรงเรียน
3. การนิเทศให้คำแนะนำ ชี้แนะแนวทางการดำเนินงาน
4. ให้การสนับสนุนส่งเสริม อำนวยความสะดวก

ขั้นตอนที่ 4 การประเมินผล เป็นการวัดและประเมินผลความก้าวหน้า หรือความสำเร็จของการปฏิบัติว่าเป็นไปตามวัตถุประสงค์ และเป้าหมายมากน้อยเพียงใด การประเมินผลระหว่างดำเนินการเพื่อทราบผลการปฏิบัติและนำไปปรับปรุงการดำเนินการให้สมบูรณ์ยิ่งขึ้น การประเมินผลหลังดำเนินการเป็นการประเมินผลความสำเร็จของโครงการ เพื่อเปรียบเทียบกับวัตถุประสงค์ที่ตั้งไว้

4.6 การจัดการเรียนการสอนทางไกลผ่านดาวเทียมสำหรับการศึกษาในระบบโรงเรียน หมายถึง กระบวนการจัดการประสานการใช้ทรัพยากร คน เงิน สื่ออุปกรณ์และเวลา เพื่อจัดกิจกรรมการศึกษาทางไกลผ่านดาวเทียมให้แก่นักเรียน โดยใช้สื่อที่เป็นรายการโทรทัศน์ เสริมให้เกิดการเรียนรู้ การจัดการศึกษาทางไกลผ่านดาวเทียม เป็นกิจกรรมการศึกษาที่ นำเอาเทคโนโลยีการสื่อสารผ่านดาวเทียม มาใช้ร่วมกับสื่ออื่นๆ ในลักษณะสื่อเสริม ไม่ว่าจะ สิ่งพิมพ์ วิทยุกระจายเสียงโทรทัศน์หรือสิ่งอื่นๆ เพื่อที่จะเชื่อมโยงความรู้ระหว่างสื่อต่างๆ ให้แก่ผู้เรียนได้มีโอกาสเรียนรู้อย่างทัดเทียมเสมอภาคกัน จากแหล่งความรู้ที่มีความชำนาญและมาตรฐานเดียวกัน ดังนั้นระบบการจัดการศึกษาทางไกลผ่านดาวเทียมจำเป็นต้องมีการจัดการที่เป็นระบบ มีขั้นตอนชัดเจนและมีคุณภาพเป็นที่แน่ใจว่าผู้เรียนจะเกิดผลสัมฤทธิ์ทางการเรียนตามมาตรฐานทางวิชาการ เช่นเดียวกับการศึกษารูปแบบอื่น วิธีดำเนินการจัดการสอนการศึกษาทางไกลผ่านดาวเทียม การจัดการศึกษาทางไกลผ่านดาวเทียม เป็นการจัดการสอนที่ใช้สื่อรายการโทรทัศน์ เป็นสื่อเสริมในการเรียนการสอน ซึ่งครูจำเป็นต้องรู้วิธีดำเนินการกระบวนการเรียนการสอน และบทบาทในการดำเนินการสอนของโครงการ

สื่อการเรียนการสอนที่ใช้ในการจัดการศึกษาทางไกลผ่านดาวเทียมเป็นสื่อเสริม การใช้สื่อให้เหมาะสมกับเนื้อหา และกิจกรรมตามหลักสูตรจะช่วยให้การเรียนการสอนมีประสิทธิภาพและมีคุณภาพยิ่งขึ้น โดยสื่อที่ใช้ในการศึกษาทางไกลผ่านดาวเทียมเป็นสื่อเสริม คือ รายการโทรทัศน์

รายการโทรทัศน์ คือสื่อที่จัดทำขึ้นเป็นส่วนหนึ่งของเนื้อหา เป็นสื่อเสริมให้สามารถเข้าใจเนื้อหาได้ดียิ่งขึ้น เนื้อหาสาระที่นำมาทำเป็นรายการโทรทัศน์ จะเป็นเนื้อหาในเรื่องที่เข้าในยาก มีขั้นตอนซับซ้อนต้องสาธิตหรือทดลองให้เห็น หรือวิชาที่ต้องแสดงตัวอย่างให้เห็นจึง

สามารถเข้าใจได้ชัดเจน รายการโทรทัศน์ดังกล่าว จะออกอากาศทางสถานีวิทยุโทรทัศน์เพื่อการศึกษา กระทรวงศึกษาธิการ ช่องการศึกษา 1 โดยรายการโทรทัศน์สำหรับวิชาทั่วไปจะมีความยาวประมาณ 15-20 นาที รายการโทรทัศน์สำหรับวิชาภาษาต่างประเทศ จะมีความยาว 30 นาที

สื่อการสอนทางไกลผ่านดาวเทียม เป็นสื่อที่เสริมเนื้อหาของรายวิชาในบทเรียนรายวิชาอาจมีสื่อเอกสารประกอบรายการโทรทัศน์ เพื่อความเข้าใจที่ชัดเจนพร้อมทั้งกิจกรรมหลักการชมรายการโทรทัศน์ หากครูผู้สอนสามารถจัดหาได้และใช้ในการเรียนการสอน จำเป็นต้องปฏิบัติตามขั้นตอนต่างๆ ดังนี้

4.6.1 วางแผนการสอนและเตรียมสื่อวัสดุอุปกรณ์ในการจัดการสอนให้ครบถ้วน

4.6.2 จัดการสอนตามวิธีการที่กำหนดไว้ในชุดวิชา

4.7 กระบวนการเรียนการสอนทางไกลผ่านดาวเทียม การเรียนการสอนโดยการใช้อุปกรณ์การสอนทางไกลผ่านดาวเทียมเป็นการเรียนการสอนตามกระบวนการ ซึ่งอาจใช้สื่อรายการโทรทัศน์ในการนำเข้าสู่บทเรียน หรืออาจใช้เป็นการสรุปบทเรียนก็ได้ จึงจำเป็นที่ครูจะต้องศึกษาบทบาทหน้าที่ของตนให้เข้าใจเพื่อให้สามารถนำไปปฏิบัติได้ ทั้งนี้ครูจะต้องใช้กระบวนการสอนแบบสื่อประสม โดยใช้สิ่งพิมพ์ รายการโทรทัศน์และสื่อประกอบ รวมทั้งอุปกรณ์อำนวยความสะดวกต่างๆ เพื่อให้เกิดการเรียนรู้ตามจุดประสงค์ กระบวนการเรียนการสอนการศึกษาทางไกลผ่านดาวเทียม มีดังนี้

4.7.1 ขั้นเตรียมความพร้อมก่อนชมรายการ (ประมาณ 10 นาที)

1) เตรียมเครื่องรับโทรทัศน์ และอุปกรณ์ที่ใช้ประกอบบทเรียนให้เรียบร้อย

2) สนทนาสร้างความสนใจ เกี่ยวกับรายการที่จะนำเสนอ

3) บอกจุดมุ่งหมายในการเรียน การชมรายการ

4) ย้ำประเด็นสำคัญที่นักเรียนต้องเรียนรู้

5) สนทนาซักถามประเด็นที่สงสัย

4.7.2 ขั้นการศึกษารายการโทรทัศน์ (ประมาณ 15-20 นาที)

1) ผู้เรียนและครูจะต้องชมรายการไปพร้อมๆ กัน

2) ขณะทีบทเรียนออกอากาศ ผู้เรียนและผู้สอนต้องติดตามรายการโทรทัศน์อย่างตั้งใจ

3) จัดบันทึกประเด็นสำคัญหรือทำกิจกรรมตามที่ระบุไว้ในรายการ
โทรทัศน์

4.7.3 ชั้นหลังจากชมรายการ (ประมาณ 10-15 นาที)

1) สรุปบทเรียนจากรายการโทรทัศน์
2) ทบทวนสิ่งที่ยังไม่เข้าใจนำประเด็นที่สงสัยหรือมีปัญหามา
อภิปราย

3) จัดกิจกรรมส่งเสริมเช่นมอบหมายให้ผู้เรียนค้นคว้าหาความรู้
เพิ่มเติม จากแหล่งวิทยาการต่างๆ

4) ทำแบบฝึกหัด ประเมินผล

4.8 บทบาทหน้าที่ของครูผู้สอนการศึกษาทางไกลผ่านดาวเทียม

4.8.1 การเตรียมการสอน

1) เตรียมครู (ความพร้อมในด้านเนื้อหาและวิธีสอน)
- วิเคราะห์ความสอดคล้องของรายการโทรทัศน์กับหลักสูตร
- ศึกษาตารางออกอากาศศึกษาสรุปรายการโทรทัศน์
- ร่วมจัดตารางสอนและกำหนดการใช้สื่อเสริมหรือสรุป

บทเรียน

2) เตรียมอุปกรณ์ ความพร้อมที่ใช้ประกอบ

3) เตรียมนักเรียน

- มอบหมายให้ศึกษาเนื้อหาตำราเรียนมาล่วงหน้า
- เตรียมอุปกรณ์การเรียนที่กำหนด
- แนะนำชี้แจง ให้กำลังใจ กระตุ้นให้เห็นความสำคัญ

4.8.2 การศึกษาจากรายการโทรทัศน์

1) ชมรายการโทรทัศน์หรือพร้อมกับผู้เรียน
2) ขณะชมรายการ ครูไม่ทำกิจกรรมอื่นนอกเหนือจากชมรายการ
โทรทัศน์

3) สรุปและบันทึกประเด็นของเนื้อหา

4.8.3 การทำกิจกรรมต่อเนื่อง หลังจากชมรายการโทรทัศน์ ตอบกิจกรรม
อธิบายเพิ่มเติม จัดกิจกรรมต่อเนื่องเช่น อภิปราย ทำแบบฝึกหัด ทดลอง ฯลฯ และจัดกิจกรรม
เสริม เช่น มอบหมายให้ผู้เรียนค้นคว้า หาความรู้เพิ่มเติมจากแหล่งวิทยาการต่างๆ

- 1) ประเมินผลการเรียน-ซักถาม-ตรวจกิจกรรม-ให้คะแนน
- 2) จัดกิจกรรมเสริม-แนะนำแหล่งความรู้- วีดิทัศน์

4.9 รูปแบบการพัฒนาโรงเรียนขนาดเล็กที่ได้ผล

นิตยา แสนใจกล้า (2552) สรุปมาเป็น 7 รูปแบบ ได้แก่

รูปแบบที่ 1 การจัดการเรียนรู้แบบรวมชั้นเรียน ประกอบด้วยการจัดการเรียนรู้แบบช่วงชั้นและการเรียนรู้แบบคละชั้น โดยวิธีการยุบชั้นเรียนให้โรงเรียนที่มีครูไม่ครบชั้นสามารถจัดการเรียนการสอนได้โดยไม่ต้องทิ้งห้องเรียน ซึ่งโรงเรียนสามารถปรับใช้ในการจัดการเรียนรู้ให้สอดคล้อง และเหมาะสมกับบริบทของโรงเรียนโดยสามารถเรียนรู้รูปแบบนี้ได้ที่

โรงเรียนบ้านย่านยาว อำเภอศรีรัตนนิคม สพท.สุราษฎร์ธานี เขต 2 โรงเรียนบ้านโคกสว่าง อำเภอตากลี สพท.นครศรีธรรมราช เขต 3 และโรงเรียนบ้านทุ่งหัวพรหม อำเภอเมือง สพท.นครปฐม เขต 1

รูปแบบที่ 2 การบูรณาการหลักสูตร เป็นการนำความรู้มารวบรวมประมวลไว้ในหน่วยเดียวกันสำหรับโรงเรียนที่มีครูไม่ครบชั้นมีความจำเป็นที่จะต้องพัฒนาหลักสูตรให้สอดคล้องกับสภาพปัญหาที่เป็นอยู่รวมทั้งการนำหลักสูตรไปใช้ให้บังเกิดผลตามที่ต้องการ สำหรับการบูรณาการเนื้อหาวิชาสามารถดำเนินการได้โดยศึกษาและวิเคราะห์หลักสูตรจากนั้นนำวัตถุประสงค์ตลอดจนเนื้อหาการเรียนรู้ในแต่ละกลุ่มวิชาที่สอดคล้องกันมาเชื่อมโยง ผู้จัดทำหน่วยการเรียนรู้แบบบูรณาการแล้วนำมากำหนดกิจกรรมเพื่อให้สามารถจัดการเรียนรู้ได้ครั้งเดียวพร้อมกันในแต่ละช่วงชั้นโดยสามารถเรียนรู้แบบนี้ได้ที่

สพท.ประจวบคีรีขันธ์ เขต 2 โรงเรียนบ้านเกาะลานและโรงเรียนบ้านคลองไม้แดง สพท.ตาก เขต 1 โรงเรียนบ้านสายน้ำทิพย์ สพท.นครศรีธรรมราช เขต 3 และ โรงเรียนบ้านตะพุนทอง อำเภอเมือง สพท.ระยอง เขต 1

รูปแบบที่ 3 ความร่วมมือจากชุมชน เพื่อแก้ปัญหาที่สำคัญและเร่งด่วนของทุก สพท.ในเรื่องการขาดแคลน งบประมาณไม่เพียงพอ และขาดสื่อเทคโนโลยี โดยการมีส่วนร่วมของชุมชน ผู้ปกครอง กรรมการสถานศึกษา องค์กรท้องถิ่น เครือข่ายสถานศึกษาตลอดจนผู้มีส่วนเกี่ยวข้องทุกฝ่าย ซึ่งเป็นแรงสนับสนุนให้โรงเรียนขนาดเล็กได้รับการพัฒนาต่อยอดทั้งในด้านการบริหารจัดการ งบประมาณตลอดจนทรัพยากรต่าง ๆ อย่างมีประสิทธิภาพ โดยสามารถเรียนรู้รูปแบบนี้ได้ที่

สพท.กาญจนบุรี เขต 1 ,โรงเรียนวัดสามทอง อำเภอเมือง สพท.สงขลา เขต 1
โรงเรียนบ้านลานคา อำเภอบ้านไร่ สพท.อุทัยธานี และโรงเรียนบ้านหนองหัวช้าง อำเภอท่าหลวง
สพท.ลพบุรี เขต 2

รูปแบบที่ 4 การใช้ ICT ในการพัฒนาคุณภาพ โดย สพท.หลายแห่งได้นำ
เทคโนโลยีมาใช้อย่างหลากหลาย เช่น รถคอมพิวเตอร์เคลื่อนที่ (Mobile unit) เพื่อให้บริการ
นักเรียนในโรงเรียนขนาดเล็กที่อยู่ห่างไกล การส่งเสริมการเรียนการสอนด้วยการรับสัญญาณ
การสอนทางไกลจากโรงเรียนวังไกลกังวล หัวหิน เป็นต้น โดยสามารถเรียนรู้รูปแบบนี้ได้ที่

สพท.พิษณุโลก เขต 2 โรงเรียนวัดสายลำโพงกลาง อำเภอท่าตะโก สพท.
นครสวรรค์ เขต 3 โรงเรียนบ้านห้วยไคร้ อำเภอคลองหาด สพท.สระแก้ว เขต 1 และโรงเรียนบ้าน
หนองจวนใต้ อำเภอตะเมนชัย สพท.นครราชสีมา เขต 7

รูปแบบที่ 5 รูปแบบโรงเรียนเครือข่าย เป็นการร่วมมือกันระหว่างโรงเรียนหลัก
และโรงเรียนเครือข่ายในการวางแผนการจัดการศึกษา ตลอดจนผู้บริหารและครูได้รับการพัฒนา
จนสามารถปฏิบัติงานได้อย่างมีประสิทธิภาพ โดยสามารถเรียนรู้รูปแบบนี้ได้ที่

สพท.เชียงใหม่ เขต 2 โรงเรียนวัดชัยสุวรรณ อำเภอเชียงใหม่ สพท.
นครศรีธรรมราช เขต 3 โรงเรียนวัดดอนหวาย อำเภอสว่างอารมณ์ สพท.อุทัยธานี และโรงเรียนเก่า
น้อยในนรังวิทยาเสริม อำเภอกมลาไสย สพท.กาฬสินธุ์ เขต 1

รูปแบบที่ 6 ผสมผสานด้วยวิธีการหลากหลาย เป็นการผสมผสานรูปแบบที่
1-5 ดังกล่าวข้างต้นมาดำเนินงาน นับว่าเป็นรูปแบบที่ทำให้โรงเรียนจำนวนมากประสบผลสำเร็จ
โดยสามารถเรียนรู้รูปแบบนี้ได้ที่

สพท.นครปฐม เขต 1 โรงเรียนบ้านดอนน้ำครก อำเภอเมือง สพท.น่าน เขต 1
โรงเรียนบ้านโคกถาวร อำเภอวานรนิวาส สพท.สกลนคร เขต 3 และโรงเรียนบ้านงอมมด อำเภอ
ท่าปลา สพท.อุตรดิตถ์ เขต 2

รูปแบบที่ 7 การบริหารจัดการที่มีประสิทธิภาพเป็นรูปแบบที่มีผู้บริหารใช้
ความรู้ความสามารถในการบริหารจัดการสถานศึกษา มีวิสัยทัศน์ภาวะผู้นำการเปลี่ยนแปลงมี
ความเป็นประชาธิปไตยยึดหลักการบริหารแบบมีส่วนร่วม มีคุณธรรมจริยธรรมเป็นที่ยอมรับของ
ทั้งภายในและภายนอกสถานศึกษาตลอดจนมุ่งมั่นสร้างเครือข่ายการทำงานโดยใช้หลักปรัชญา
เศรษฐกิจพอเพียง โดยสามารถเรียนรู้รูปแบบนี้ได้ที่

โรงเรียนวัดสุทธาวาส อำเภออินทร์บุรี สพท.สิงห์บุรี โรงเรียนบ้านหมื่นเทพ
อำเภอหันคา สพท.ชัยนาท โรงเรียนบ้านสนยางดอนไม้คุณ อำเภอม่วงสามสิบ สพท.
อุบลราชธานี เขต 1 และโรงเรียนบ้านจรวาย อำเภอลาดพนวน สพท.สุรินทร์ เขต 1

งานวิจัยในประเทศ

โกศล ปราคำ และวัชรภรณ์ วัตรสุข (2536, อ้างอิงใน ฉัตรชัย ธรรมครบุรี และคณะ, 2551.หน้า27) ศึกษาารูปแบบการจัดการเรียนการสอนของโรงเรียนประถมศึกษา สังกัดสำนักงาน การประถมศึกษาอำเภอพร้าวจังหวัดเชียงใหม่ จำนวน 2 รูปแบบ คือ รูปแบบศูนย์โรงเรียนที่ นักเรียนจากโรงเรียนขนาดเล็กมาเรียนรวมในโรงเรียนที่ตั้งศูนย์ทุกชั้นเรียน จำนวน 5 ศูนย์ โรงเรียนสมาชิกศูนย์ 7 โรงเรียน รวม 12 โรงเรียน และรูปแบบรวมชั้นเรียนที่นักเรียนจากโรงเรียน ขนาดเล็กมาเรียนรวมกันเป็นบางชั้น จำนวน 3 ศูนย์หลัก และ 3 ศูนย์รอง รวม 6 โรงเรียน โดย เป็นการรวมกันเฉพาะด้านวิชาการส่วนการบริหารด้านอื่น ๆ ยังคงลักษณะเดิม และเป็นการรวม โรงเรียนที่อยู่ในกลุ่มโรงเรียนเดียวกันมีสภาพภูมิประเทศ และสภาพสิ่งแวดล้อมที่ใกล้เคียงกัน การคมนาคมค่อนข้างไม่มีปัญหา และระยะทางระหว่างโรงเรียนไม่เกิน 3 กิโลเมตร พบว่า ประการแรกนักเรียนจากโรงเรียนขนาดเล็กมีโอกาสได้รับประสบการณ์การเรียนรู้กว้างขวางมา ขึ้น โดยได้เรียบครบเนื้อหาทุกกลุ่มประสบการณ์ เต็มเวลาที่กำหนดในหลักสูตรได้มีส่วนร่วมและ ลงมือปฏิบัติกิจกรรมด้วยตนเอง ได้เรียนโดยกระบวนการกลุ่ม มีความสนุกสนาน มีชีวิตชีวา และ กระตือรือร้นในการเรียนรู้ร่วมกับเพื่อนๆ ที่มีจำนวนเพิ่มมากขึ้น ประการที่สอง รูปแบบการจัด การศึกษา ทั้ง 2 รูปแบบสามารถแก้ไขปัญหาการขาดแคลนครูในโรงเรียนขนาดเล็กได้ สามารถลดค่าใช้จ่ายในการลงทุนและบังเกิดผลให้โรงเรียนสมาชิกศูนย์ประกาศเลิกล้มแล้ว จำนวน 2 โรงเรียน ประการที่สาม บุคลากรในโรงเรียนขนาดเล็กมีโอกาสก้าวหน้าในอาชีพ และมี พลังในการพัฒนาคุณภาพการศึกษา ถึงแม้จะต้องรับผิดชอบจำนวนนักเรียนที่มากขึ้น แต่ ครูผู้สอนก็มีความพึงพอใจมีขวัญกำลังใจเพิ่มมากขึ้นในการเตรียมการสอนมีกำลังใจในการ ปฏิบัติหน้าที่ ผู้บริหารโรงเรียนสามารถจัดครูเข้าสอนได้ตรงตามความถนัด และความสามารถ เฉพาะด้าน ประการที่สี่ ผู้ปกครองคิดว่านักเรียนในปกครองพึงพอใจในการไปเรียนรวมศูนย์ และ มีความก้าวหน้าทางการเรียนเพิ่มขึ้นอย่างชัดเจน โดยผู้ปกครองบางส่วนมีความเป็นห่วงในการ เดินทางของนักเรียน

สกุล หล้าปาวงศ์ (2540) ศึกษา เรื่อง ชุมชนกับการจัดการศึกษาแบบศูนย์โรงเรียน เพื่อพัฒนาคุณภาพการศึกษา ระดับประถมศึกษา อำเภอพร้าวจังหวัดเชียงใหม่ พบว่าชุมชนมี

การรับรู้ว่ารูปแบบศูนย์โรงเรียนสามารถแก้ปัญหาครูไม่เพียงพอได้ ทำให้ครูครบชั้นเรียนและโรงเรียนมีอุปกรณ์การสอนอย่างเพียงพอ และในส่วนของที่เกี่ยวข้องกับบทบาทและการมีส่วนร่วมของชุมชนนั้น ชุมชนเห็นด้วยอย่างยิ่งที่ทางราชการเปิดโอกาสให้ประชาชนเข้าไปมีส่วนร่วมมากที่สุด ได้แก่ การสนับสนุนด้านการเงิน รองลงมาได้แก่การสนับสนุนด้านแรงงาน

ฉัตรชัย ธรรมครบุรี และคณะ (2551) ได้ศึกษาเรื่อง ความพร้อมของบุคคลากรในการบริหารสถานศึกษาขนาดเล็ก สังกัดสำนักงานเขตพื้นที่การศึกษาตาก เขต 1 เพื่อรองรับการกระจายอำนาจ ผลการศึกษาพบว่า

1. การศึกษาภาพรวมระดับความเต็มใจของบุคคลากรในการบริหารสถานศึกษาขนาดเล็กเกี่ยวกับการรองรับการกระจายอำนาจทางการศึกษา ทั้ง 4 ด้าน พบว่าทุกด้านอยู่ในระดับมาก โดยด้านการบริหารงานบุคคลมีระดับความเต็มใจสูงสุด รองลงมาเป็นด้านวิชาการและด้านงบประมาณ มีระดับความเต็มใจเท่ากับด้านบริหารทั่วไปตามลำดับ

2. การศึกษาภาพรวมความรู้ ความสามารถการปฏิบัติงานของบุคคลากรในการบริหารสถานศึกษาขนาดเล็กเกี่ยวกับการกระจายอำนาจทางการศึกษา ทั้ง 4 ด้าน พบว่า ในภาพรวมอยู่ในระดับมาก เมื่อจำแนกเป็นรายด้านพบว่า ด้านการบริหารงานบุคคลและด้านบริหารทั่วไปมีระดับความรู้ ความสามารถในการปฏิบัติงานอยู่ในระดับมาก โดยด้านการบริหารงานบุคคล มีระดับความรู้ ความสามารถในการปฏิบัติงานสูงสุด ส่วนด้านงบประมาณและด้านวิชาการมีระดับความรู้ ความสามารถในการปฏิบัติงานปานกลาง โดยด้านวิชาการมีระดับความรู้ ความสามารถในการปฏิบัติงานน้อยที่สุด

3. การศึกษาความพร้อมในภาพรวมของบุคคลากรในการบริหารสถานศึกษาขนาดเล็กเกี่ยวกับการรองรับการกระจายอำนาจทางการศึกษา ทั้ง 4 ด้าน พบว่า ด้านการบริหารงานบุคคลมีความพร้อมสูง ส่วนด้านวิชาการ ด้านบริหารทั่วไป และด้านงบประมาณมีระดับความพร้อมบางส่วน

ทิวสินท์ เฟื่องฟู (2546, อ้างอิงใน ฉัตรชัย ธรรมครบุรี และคณะ, 2551, หน้า 28) ได้ทำการศึกษาวิจัยการจัดการเรียนการสอนแบบรวมชั้นในกลุ่มสร้างเสริมประสบการณ์ชีวิตชั้นประถมศึกษาปีที่ 5 และ 6 ของสถานศึกษาสุเหร่าคลองสิบ กรุงเทพมหานคร กลุ่มตัวอย่างเป็นนักเรียนชั้นประถม ศึกษาปีที่ 5 และ 6 จำนวน 30 คน ผลการวิจัยปรากฏดังนี้

1. นักเรียนมีเจตคติที่ดีต่อการจัดการเรียนการสอนแบบรวมชั้น

2. นักเรียนมีทักษะทางสังคมสูงขึ้น ทั้ง 4 ด้าน คือ ด้านความกล้าในการแสดงความคิดเห็น ด้านการรับฟังความคิดเห็นของคนอื่น ด้านการทำงานร่วมกับคนอื่น และด้านการให้ความช่วยเหลือผู้อื่น

3. ผลสัมฤทธิ์ทางการเรียนของกลุ่มทดลองที่เรียนแบบรวมชั้นกับกลุ่มควบคุมที่เรียนแบบแบ่งเป็นระดับชั้นตามปกติ มีความแตกต่างกันอย่างมีนัยสำคัญทางสถิติ ที่ระดับ .05 โดยที่กลุ่มทดลองที่เรียนแบบรวมชั้น มีคะแนนเฉลี่ยที่สูงกว่ากลุ่มควบคุมที่เรียนในชั้นเรียนปกติ

สุนทรี สุวรรณภูมิ (2549) ได้ทำการศึกษาผลการดำเนินงานการบริหารจัดการโรงเรียนขนาดเล็ก รูปแบบการจัดการเรียนรู้แบบบูรณาการ กรณีโรงเรียนวัดสารภีวิทยาคาร อำเภอแม่ม่วง จังหวัดเชียงใหม่ จากการศึกษาปรากฏดังนี้

1. ผลการดำเนินงาน การดำเนินงานการบริหารรูปแบบการเรียนรู้แบบบูรณาการ โรงเรียนวัดสารภีวิทยาคาร อำเภอแม่ม่วง จังหวัดเชียงใหม่ พบว่า ครู กรรมการสถานศึกษาขั้นพื้นฐาน และนักเรียนมีความพึงพอใจในการดำเนินงานการเรียนการสอนแบบบูรณาการ ด้วยวิธีการรวมชั้นเรียนและบูรณาการระหว่างวิชาโดยการใช้สิ่งแวดล้อมเป็นสื่อมาก เนื่องจากเป็นวิธีการที่สามารถแก้ปัญหาที่เกิดขึ้นของโรงเรียนได้อย่างมีประสิทธิภาพ ประหยัดเวลาในการสอน สามารถแก้ปัญหาครูไม่ครบชั้น และขาดแคลนสื่อการเรียนการสอนได้

2. ด้านผลการเรียนรู้ของผู้เรียน พบว่า นักเรียนได้รับความรู้ความเข้าใจจากการเรียนการสอนรูปแบบบูรณาการด้วยวิธีการรวมชั้นเรียนและบูรณาการระหว่างวิชาโดยการใช้สิ่งแวดล้อมเป็นอย่างดี นักเรียนมีความกระตือรือร้นในการเรียน สามารถนำเสนอแนวคิด ช่วยกันวางแผน เสนอแนวทางวิธีการทำงานและแก้ไขปัญหาที่เกิดขึ้นได้เป็นอย่างดีและนำความรู้ที่ได้ไปใช้ในชีวิตประจำวัน

3. ผลการศึกษาเกี่ยวกับการบริหารโรงเรียนขนาดเล็กของโรงเรียนวัดสารภีวิทยาคาร อำเภอแม่ม่วง จังหวัดเชียงใหม่ ปัญหาคือ ครู ไม่มีเวลาจัดการเรียนรู้ให้ครบร้อยละหนึ่งร้อย เพราะต้องทำงานด้านอื่น เช่น งานธุรการ งบประมาณที่ได้รับจัดสรรน้อย บุคลากรมีจำนวนน้อย

สุรวุฒิ จุสวอย (2552) ได้ศึกษา กระบวนการบริหารการจัดการศึกษาทางไกลผ่านดาวเทียมของโรงเรียนขนาดเล็ก ในเขตพื้นที่การศึกษาประจวบคีรีขันธ์ เขต 1 ผลการศึกษาพบว่า

1. สภาพการบริหารจัดการศึกษาทางไกลผ่านดาวเทียม อยู่ในระดับ มาก
2. ปัญหาในการบริหารการจัดการศึกษาทางไกลผ่านดาวเทียม อยู่ในระดับ น้อย

3. ข้อเสนอแนะในการบริหารการจัดการศึกษาทางไกลผ่านดาวเทียมในอนาคต คือ ส่งคู่มือครู และตารางการออกอากาศให้ทราบล่วงหน้า โรงเรียนควรจัดทำแผน โครงการ กำหนดปฏิทินในการดำเนินงานก่อนเปิดเรียน ควรสนับสนุนเอกสารและสื่อประกอบการเรียนการสอน ควรจัดประชุมอบรม สัมมนาหรือศึกษาดูงาน เพื่อพัฒนาทักษะ เพิ่มประสบการณ์ และสร้างความตระหนักในการจัดการเรียนการสอน และการจัดสรรงบประมาณในการซ่อม/บำรุงรักษาอุปกรณ์รับสัญญาณดาวเทียม

รววิทย์ บุญหนัก (2552) ได้ทำการศึกษาสภาพการบริหารตามรูปแบบการบริหารเฉพาะตนเองในโรงเรียนขนาดเล็ก สังกัดสำนักงานเขตพื้นที่การศึกษามัธยมศึกษา เขต 1 พบว่า

1. ผู้บริหารมีความคิดเห็นต่อสภาพการบริหารตามรูปแบบการบริหารเฉพาะตนเองซึ่งแบ่งเป็น 10 งาน โดยรวมอยู่ในระดับปานกลาง เมื่อพิจารณาในแต่ละด้าน พบว่า ผู้บริหารมีความเห็นจากมากไปน้อยดังนี้ ด้านการจัดทำแผนพัฒนาคุณภาพการศึกษา ด้านการพัฒนาระบบข้อมูลและสารสนเทศ ด้านการนิเทศและติดตาม ด้านการประชาสัมพันธ์ ด้านการจัดหาหนังสือเรียน/แบบฝึกหัด ด้านการจัดหาคอมพิวเตอร์เพื่อการเรียนการสอน ด้านการจัดหาหนังสือห้องสมุด สื่อการเรียนการสอน ด้านการแก้ปัญหาการขาดแคลนครู ด้านการพัฒนาครู และด้านการปรับปรุงซ่อมแซมอาคารเรียนและสิ่งปลูกสร้างอื่นที่ชำรุด

2. ครูผู้สอนมีความคิดเห็นต่อสภาพการบริหารงานตามรูปแบบการบริหารเฉพาะตนเองอยู่ในระดับปานกลาง เมื่อพิจารณาเป็นรายด้าน พบว่า ครูผู้สอนมีความคิดเห็นต่อสภาพการบริหารเช่นเดียวกับผู้บริหาร

3. ผู้บริหารและครูผู้สอนมีความคิดเห็นต่อสภาพการบริหารงานตามรูปแบบการบริหารเฉพาะตนเองในโรงเรียนขนาดเล็กไม่แตกต่างกัน 4) ผู้บริหารและครูผู้สอนที่มีประสบการณ์ต่างกันมีความคิดเห็นต่อสภาพการบริหารงานตามรูปแบบการบริหารเฉพาะตนเองในโรงเรียนขนาดเล็กไม่แตกต่างกัน

บพิณ ศิริ (2545) ได้ทำการศึกษา การประเมินผลการดำเนินงานจัดการศึกษาโรงเรียนขนาดเล็กแบบเรียนรวมช่วงชั้นของศูนย์โรงเรียน สันปูลุย อำเภอดอนสะเกต จังหวัดเชียงใหม่ ผลการศึกษาพบว่า ด้านสภาวะแวดล้อม ผู้เกี่ยวข้องมีความเข้าใจในนโยบาย เป้าหมายและวัตถุประสงค์ของการจัดการศึกษาเข้าใจในโรงเรียนขนาดเล็กแบบเรียนรวมช่วงชั้น ซึ่งเหมาะสมกับสภาพเศรษฐกิจ สังคมและสิ่งแวดล้อม ด้านปัจจัยนำเข้า ครูมีการปรับปรุงแผนการเรียนอยู่เสมอ และนำผลการประเมินมาเป็นข้อมูลในการพัฒนาการเรียนการสอน ด้านกระบวนการบริหาร

โรงเรียนมีแผนงานชัดเจนสอดคล้องกับสภาวะของโรงเรียน และด้านผลผลิตนักเรียนมีความรู้ ความสามารถ มีสุขภาพกายและจิตที่ดี มีคุณธรรม จริยธรรม และอนุรักษ์สิ่งแวดล้อม

งานวิจัยในต่างประเทศ

Patt David (1986, อ้างอิงใน ฉัตรชัย ธรรมครบุรี และคณะ, 2551, หน้า 34) ได้ ทำการศึกษาผลการทดลองการจัดการเรียนการสอนในสถานศึกษาที่เป็นแบบไม่แบ่งเป็น ระดับชั้น (Multi-age School) ซึ่งเป็นการจัดการเรียนการสอนที่รวมนักเรียนทุกกลุ่มอายุให้เรียน ร่วมกัน โดยศึกษาในประเทศสหรัฐอเมริกา และแคนาดา พบว่า สถานศึกษาที่สอนแบบไม่เป็น ระดับชั้น นักเรียนมีความเครียดน้อย และมีความก้าวร้าวลดลง นักเรียนมีพัฒนาการทางอารมณ์ และทางสังคมสูงมาก เนื่องจากการจัด การเรียนการสอนแบบไม่แบ่งเป็นระดับชั้นมีความยืดหยุ่น สูง มีการจัดการเรียนการสอนที่สนองต่อศักยภาพของผู้เรียน ทั้งที่ผู้เรียนเก่งและเรียนอ่อนไม่มีความกดดันจากการให้ระดับคะแนน และการซ้ำชั้นที่ตัดสินจากผลการเรียนรู้

Nielsen H.D. และคณะ (1993, อ้างอิงใน ฉัตรชัย ธรรมครบุรี และคณะ, 2551, หน้า 34) ได้ศึกษาสภาพการจัดการเรียนการสอนแบบรวมชั้นใน Belize ในอเมริกากลาง สถานศึกษา ที่ทำการศึกษาคือเป็นสถานศึกษาที่มีจัดการศึกษาแบบรวมชั้นอย่างเต็มรูปแบบเป็นสถานศึกษา ที่มีจำนวนห้องเรียนต่อครูในอัตราส่วน สองห้องเรียนต่อครูหนึ่งคน การศึกษาค้นคว้านี้มุ่งนำผล การศึกษามาพัฒนานโยบายในการจัดการเรียนการสอนแบบรวมชั้น และทำการเปรียบเทียบการ จัดการเรียนการสอนของสถานศึกษาที่สอนแบบรวมชั้นกับสถานศึกษาที่สอนแบบดั้งเดิม หรือ สอนแบบแยกระดับชั้น การศึกษาพบว่า ผลการปฏิบัติด้านการเรียนการสอนของผู้เรียนใน ภาพรวมของสถานศึกษาสอนแบบรวมชั้นมีค่าเฉลี่ยอยู่ในสามระดับแรกของกลุ่มต่ำ เมื่อ เปรียบเทียบกับสถานศึกษาอื่นๆของประเทศ ซึ่งผลจากการศึกษาวิจัยในครั้งนี้ ถือเป็นข้อมูล สำคัญในการเสนอแนะเกี่ยวกับการกำหนดนโยบาย และการฝึกอบรมสำหรับนักเรียนระหว่าง การเรียนในสถานศึกษาที่เป็นแบบรวมชั้นใน Colombia's Escuela Nueva กับสถานศึกษาแบบ ดั้งเดิมที่จัดการเรียนการสอนแบบแบ่งเป็นระดับชั้น ในผลการศึกษา พบว่า มีผลสัมฤทธิ์กระทบที่ เป็นอิสระด้านผลสัมฤทธิ์ของผู้เรียน (Significant Independent Effect on Student Outcome) การควบคุมภูมิหลังของผู้เรียน (Controlling for Student Background) และปัจจัยนำเข้าของ สถานศึกษา (School Input)

ผู้วิจัยสรุปได้ว่า การจัดรูปแบบที่นิยมนำมาใช้ในการจัดการเรียนการสอนอีกรูปแบบ หนึ่ง คือ การจัดการเรียนการสอนแบบไม่มีชั้น (Mix-age Group Students) ซึ่งเป็นการรวม

นักเรียนทุกกลุ่มอายุให้เข้ามาเรียนร่วมกัน ซึ่งรูปแบบดังกล่าวนี้มีข้อดีและข้อจำกัดคล้ายคลึงกับการจัดการเรียนการสอนแบบรวมชั้น

ในส่วนของความต้องการรูปแบบการพัฒนาประสิทธิภาพสถานศึกษาขนาดเล็ก พบว่าครูและผู้บริหารสถานศึกษามีความต้องการใช้รูปแบบการพัฒนาสถานศึกษาขนาดเล็กแบบเครือข่าย สถานศึกษาศูนย์ปฏิบัติการศึกษาแบบเครือข่ายวิทยากร แบบการยุบรวม หรือล้มเลิกสถานศึกษา รูปแบบการหลอมรวมชั้น รูปแบบการบูรณาการภายในช่วงชั้น และรูปแบบเครือข่ายวิทยากร

การจัดการเรียนการสอนแบบรวมชั้น ถ้าใช้ได้อย่างครบถ้วนสมบูรณ์แล้ว จะเป็นวิธีการที่มีประสิทธิภาพในการเพิ่มผลสัมฤทธิ์ทางการเรียนการสอนได้อย่างดีเยี่ยม และได้ข้อคิดประการหนึ่ง คือ ในระยะแรกอาจต้องมีการลงทุนสูงมาก และมีปัญหาอีกหลายประการซึ่งต้องพึงตระหนักและหาทางแก้ไขให้สำเร็จลุล่วงต่อไป

Rowle, S.D. และ Nielsen, H.D. (1997, อ้างอิงใน ฉัตรชัย ธรรมนครบุรี และคณะ, 2551, หน้า 35) ได้ศึกษางานวิจัยในประเทศเบลลิจ โคลัมเบียและสหรัฐอเมริกา ในการที่จะพัฒนาคุณภาพของผู้เรียนในสถานศึกษาขนาดเล็กที่สอนแบบรวมชั้น (Multi-grade School) งานวิจัยที่ศึกษาทั้งหมดสรุปว่า การจัดการเรียนการสอนในสถานศึกษาแบบรวมชั้น (Multi-grade School) ให้คุณภาพนั้น สถานศึกษาต้องจัดการกับเงื่อนไขสำคัญ 4 ประการ ได้แก่ การดำเนินการในชั้นเรียน ครู นักเรียน และชุมชน ผู้วิจัยได้นำเสนอหลักการในการจัดการเรียนการสอนแบบรวมชั้น 6 ประการ ดังนี้

1. การรวมชั้นเรียนในแต่ละระดับชั้นให้ร่วมเรียนรู้ด้วยกัน ต้องได้รับความเห็นชอบอย่างถูกต้องตามกฎหมาย
2. ผลประโยชน์ และคุณค่าของการจัดการเรียนการสอนแบบรวมชั้น ควรจะได้รับการยอมรับอย่างแท้จริง
3. แนวทางการรวมชั้นเรียนที่ดี ควรได้รับการเผยแพร่ให้รู้จักกันโดยทั่วไป
4. ครูที่จัดการเรียนการสอนแบบรวมชั้น ควรได้รับการฝึกอบรมให้สามารถจัดการเรียนการสอนได้อย่างมีประสิทธิภาพ
5. แหล่งการศึกษาค้นคว้า ควรได้รับการพัฒนาให้เหมาะสม สอดคล้อง กับการจัดการเรียนการสอนแบบรวมชั้น
6. ผู้บริหารควรที่จะสามารถจัดการกับการศึกษาที่เป็นแบบรวมชั้นได้อย่างเป็นระบบ

Russell V. และคณะ (1998, อ้างอิงใน ฉัตรชัย ธรรมครบุรี และคณะ, 2551, หน้า 35) ได้ศึกษาเกี่ยวกับคุณภาพของการจัดการเรียนการสอนของสถานศึกษาขนาดเล็กในรัฐวิกตอเรีย ประเทศออสเตรเลีย การศึกษาโดยการสัมภาษณ์ที่มงานหลักของสถานศึกษาประถม 6 แห่ง สรุปได้ว่า โครงสร้างของการจัดการเรียนการสอนแบบรวมชั้นมีความยุ่งยากมาก มีความซับซ้อนมากกว่าสถานศึกษาที่สอนเป็นรายระดับชั้น ครูมีความยากลำบากอย่างมากในการสอนนักเรียนที่มีระดับพัฒนาการ และระดับอายุที่แตกต่างกัน และต้องรับภาระงานที่มากขึ้นในการจัดการและวางแผนในชั้นเรียน ผู้ให้สัมภาษณ์บางคนเสนอแนะให้ลดความสำคัญของการจัดการเรียนการสอนแบบรวมชั้นลงอีกด้วย

Odyek Ocen, Margaret. (2000, อ้างอิงใน ฉัตรชัย ธรรมครบุรี และคณะ, 2551, หน้า 37) ได้ศึกษาถึงสิ่งที่จำเป็นสำหรับการพัฒนา The Colombian Escuelas Nueve Program สำหรับสถานศึกษาประถมศึกษานานาชาติเพื่อตัดสินใจในการนำเสนอแนวทางการสอนแบบรวมชั้นให้แก่สถานศึกษาที่อยู่ในถิ่นกันดาร ห่างไกลความเจริญ ซึ่งสถานศึกษาเหล่านั้นมีความจำเป็นที่ต้องใช้แนวทางการสอนแบบรวมชั้นด้วยเหตุ 3 ประการ ดังนี้

1. เนื่องจากเด็กในท้องถิ่นกันดารห่างไกลความเจริญไม่ได้รับการศึกษาอย่างต่อเนื่องและครบวงจร
2. กระบวนการเรียนการสอนไม่มีความก้าวหน้าเท่าที่ควร
3. หลักสูตรไม่มีความสัมพันธ์กับชีวิตจริงของผู้เรียน

โปรแกรมการพัฒนาการสอนแบบรวมชั้น (Multi-grade Teaching Program) ได้นำไปทดลองใช้ในกลุ่มสถานศึกษาสองกลุ่ม และมีแผนการจะขยายออกไปให้มากขึ้น ในการพัฒนาการใช้โปรแกรมดังกล่าว จะมีการจัด Workshop เพื่อร่วมกันพิจารณาแก้ปัญหาการใช้โปรแกรมดังกล่าว และให้นักเรียนศึกษาได้ร่วมมือกันพัฒนาโปรแกรม ตลอดจน กำหนดแนวทางการเรียนรู้สำหรับการนำไปใช้ในห้องเรียนด้วย โดยให้แนวทางในการนำไปใช้ในห้องเรียนที่เหมาะสมเฉพาะแต่ละรายวิชา การศึกษาของผู้วิจัย พบว่า การที่จะใช้โปรแกรมการสอนแบบรวมชั้น ให้ประสบความสำเร็จได้อย่างมีประสิทธิภาพ จำเป็นที่จะต้องมีการปรับนโยบาย พัฒนาหลักสูตรอบรมครู และพัฒนาแหล่งเรียนรู้ให้สอดคล้องเหมาะสมกับการจัดการเรียนการสอนแบบรวมชั้นด้วย

Barnhart (2001, อ้างอิงใน ฉัตรชัย ธรรมครบุรี และคณะ, 2551, หน้า 36) ได้ศึกษาเกี่ยวกับปัจจัยเสี่ยงที่จะทำให้การจัดการศึกษาล้มเหลว เมื่อพิจารณาจำแนกโรงเรียนเป็น 3

ประเภท คือ โรงเรียนขนาดเล็ก โรงเรียนที่อยู่ชนบท และโรงเรียนที่มีความพร้อมทางทรัพยากร บริหาร โดยได้ศึกษาวิจัยเชิงคุณภาพจากกรณีตัวอย่าง 2 กรณี ผลปรากฏว่า

1. การรับทราบสภาพปัญหาทางการเงินของโรงเรียน ของผู้มีส่วนได้ส่วนเสีย แตกต่างกันบางกลุ่มรับทราบข้อมูลละเอียด บางกลุ่มรับทราบทั่วไป และบางกลุ่มรับทราบอยู่ในวงจำกัด
2. ผู้มีส่วนได้เสียของโรงเรียนจะมอบภาระ เรื่องงบประมาณว่าเป็นเรื่องที่รัฐจะต้องรับภาระ
3. ผู้มีส่วนได้เสียของโรงเรียนจะดำเนินการที่จะสนับสนุนการจัดการเรียนการสอนบ้าง แต่ก็เฉพาะโรงเรียนของตัวเองเท่านั้น
4. ผู้มีส่วนได้เสียของโรงเรียนรับทราบ และตระหนักดีว่าการที่โรงเรียนมีขนาดเล็กมีแนวโน้มที่จะมีความเสี่ยงเรื่องภาระค่าใช้จ่ายที่สูงกว่าโรงเรียนขนาดใหญ่กว่า
5. ผู้มีส่วนได้เสียของโรงเรียนรู้ดีว่า คุณภาพของโรงเรียนขนาดเล็กมักจะไม่ดีในเรื่องของหลักสูตร และการจัดกิจกรรมเสริมหลักสูตร

Birecbaum (2001, อ้างอิงใน ฉัตรชัย ธรรมนครบุรี และคณะ, 2551, หน้า 37) ได้ศึกษาเกี่ยวกับยุทธศาสตร์ที่โรงเรียนขนาดเล็กได้ใช้ในการลดภาระค่าใช้จ่ายในการจัดการศึกษาทั่วไปในแคลิฟลอเนีย ประเทศสหรัฐอเมริกา ผลของการศึกษาพบว่า มียุทธศาสตร์การดำเนินงาน 3 ยุทธศาสตร์ คือ

1. การลด หรือจำกัดจำนวนของเด็กพิเศษ เนื่องจากเด็กกลุ่มนี้ต้องการรูปแบบการจัดการศึกษาที่จำเพาะเจาะจงกับความต้องการพิเศษ ซึ่งมีค่าใช้จ่ายสูงกว่ากลุ่มเด็กทั่วไปในโรงเรียน ซึ่งเด็กกลุ่มที่มีความต้องการพิเศษควรจะได้เรียนในโรงเรียนที่รัฐบาลกลางจัดให้โดยเฉพาะ
2. พิจารณาดำเนินการในเรื่องการจัดสถานที่เรียนให้เด็กอย่างรอบคอบ เพื่อให้เรียนในภูมิภาคที่เหมาะสมกับสภาพท้องถิ่น วัฒนธรรม อาชีพ และความต้องการของชุมชน
3. พัฒนาโปรแกรม หรือ รูปแบบวิธีการจัดการเรียนการสอนเพื่อให้เด็กกลุ่มที่มีความต้องการพิเศษสามารถเรียนร่วมกับเด็กกลุ่มปกติในโรงเรียนได้ ซึ่งรูปแบบการจัดการเรียนการสอนนั้น หมายความว่ารวมถึง ยุทธศาสตร์การสอน และความร่วมมือกันจัดการเรียนการสอนระหว่างครูปกติและครูที่สอนเด็กกลุ่มที่มีความต้องการพิเศษด้วย

Griffin (2001, อ้างอิงใน ฉัตรชัย ธรรมนครบุรี และคณะ, 2551, หน้า 37) ได้ศึกษาเกี่ยวกับรูปแบบการจัดโครงสร้างโรงเรียนขนาดเล็กที่จัดโครงสร้างทางการบริหารชั้นอยู่โรงเรียนมัธยมขนาดใหญ่ว่า โรงเรียนขนาดเล็กนี้จะดำเนินการได้ดี ถ้าได้ดำเนินการตามขั้นตอน 8 ขั้นตอนคือ

1. สร้างความสัมพันธ์ระหว่างโรงเรียนกับชุมชน
2. ให้โรงเรียนได้มีโอกาสในการสรรหาครูด้วยตนเอง
3. เน้นหลักสูตรเกี่ยวกับการเตรียมตัวครู และเตรียมการเรียนการสอน
4. เน้นการจัดการเรียนการสอนแบบบูรณาการเนื้อหาที่หลากหลาย
5. จัดตารางการเรียนแบบยืดหยุ่นตามกิจกรรมการสอน
6. ครูจัดการเรียนการสอนโดยการคำนึงถึงเป้าหมายของโรงเรียน
7. ครูมีส่วนร่วมในการตัดสินใจของโรงเรียน
8. การวัดและประเมินผลดำเนินการอย่างต่อเนื่อง และเน้นที่ผลลัพธ์ที่เกิดกับตัว

นักเรียน

ผลการวิจัยทั้งหมดสรุปได้ว่า การบริหารงานโรงเรียนขนาดเล็กต้องอาศัยความร่วมมือของทุกฝ่ายในการพัฒนาคุณภาพ ชุมชนมีส่วนร่วมในการกำหนดยุทธศาสตร์การพัฒนา ครูมีส่วนร่วมในการตัดสินใจของโรงเรียน เน้นการจัดการเรียนการสอนแบบบูรณาการโดยเน้นผู้เรียนเป็นสำคัญ รูปแบบการเรียนที่นิยมใช้ในโรงเรียนขนาดเล็ก ได้แก่ การจัดการเรียนการสอนแบบรวมชั้น เน้นการเรียนรู้ร่วมกัน ครูมีอาชีพมีแหล่งเรียนรู้ที่หลากหลาย นักเรียนมีพัฒนาการทางอารมณ์ และสังคมสูง เป็นการจัดการเรียนการสอนที่สนองต่อศักยภาพของผู้เรียน ดังนั้นโรงเรียนขนาดเล็ก สังกัดสำนักงานเขตพื้นที่การศึกษาประถมศึกษากำแพงเพชร เขต 2 จึงจำเป็นต้องแสวงหารูปแบบการบริหารจัดการการเรียนรู้ที่เหมาะสมกับโรงเรียนขนาดเล็ก ผู้บริหารและครูผู้สอนในโรงเรียนขนาดเล็ก ซึ่งเป็นบุคคลที่รับผิดชอบโดยตรงต้องตัดสินใจเลือกว่าจะใช้รูปแบบใดมาบริหารจัดการการเรียนรู้ในโรงเรียนของตนเอง